

SOMMARIO**INHALTSVERZEICHNIS**

SUPPLEMENTO N. 1

BEIBLATT NR. 1

ANNO 2006

JAHR 2006

LEGGI E DECRETI

GESETZE UND DEKRETE

**PROVINCIA AUTONOMA
DI BOLZANO - ALTO ADIGE**



**AUTONOME PROVINZ
BOZEN - SÜDTIROL**

LEGGI PROVINCIALE

Pubblicazione della legge provinciale 9 novembre 2001, n. 16 «Responsabilità amministrativa degli amministratori e del personale della Provincia e degli Enti provinciali» in lingua ladina (idioma della Val Badia) pag. 2

 DECRETO DEL PRESIDENTE DELLA PROVINCIA
27 giugno 2006, n. 28

Norme funzionali e geometriche per la progettazione e la costruzione di strade nella Provincia Autonoma di Bolzano-Alto Adige. pag. 5

 DELIBERAZIONE DELLA GIUNTA PROVINCIALE
10 agosto 2006, n. 40

Norme di sicurezza in materia di apparecchi per il rifornimento domestico a carica lenta di gas naturale per autotrazione..... pag. 69

 DECRETO DEL DIRETTORE D'UFFICIO
20 settembre 2006, n. 673/29.6

Deposito preliminare (D15), riciclo/recupero (R3, R4, R5, R13) e scambio (R12) per conto terzi di rifiuti speciali pericolosi e non - PRA Srl Brunico (BZ) pag. 74

 DECRETO DEL DIRETTORE D'UFFICIO
21 settembre 2006, n. 676/29.6

Deposito preliminare (D15) e messa in riserva (R13) per conto terzi di rifiuti urbani, rifiuti speciali pericolosi e non - Centro di riciclaggio «Lazfons» nel Comune di Chiusa, Chiusa (BZ) pag. 78

LANDESGESETZ

Veröffentlichung des Landesgesetzes vom 9. November 2001, Nr. 16 « Verwaltungsrechtliche Haftung der Verwalter und des Personals des Landes und der Körperschaften des Landes» in ladinischer Sprache (Gadertalerisch) Seite 2

 DEKRET DES LANDESHAUPTMANN
vom 27. Juni 2006, Nr. 28

Funktionelle und geometrische Normen für die Planung und den Bau von Straßen in der Autonomen Provinz Bozen-Südtirol Seite 5

 BESCHLUSS DER LANDESREGIERUNG
vom 10. August 2006, Nr. 40

Sicherheitsvorschriften über Geräte für die Langsambetankung von Erdgasfahrzeugen im Hausbereich Seite 69

 DEKRET DES AMTSDIREKTORS
vom 20. September 2006, Nr. 673/29.6

Zwischenlagerung (D15), Verwertung/Rückgewinnung (R3, R4, R5, R13) und Austausch (R12) für Dritte von gefährlichen und nicht gefährlichen Sonderabfällen - PRA GmbH Bruneck (BZ) Seite 74

 DEKRET DES AMTSDIREKTORS
vom 21. September 2006, Nr. 676/29.6

Zwischenlagerung (D15) und Ansammlung (R13) für Dritte von Hausmüll, gefährlichen und nicht gefährlichen Sonderabfällen - Recyclinghof «Latzfons» in der Gemeinde Klausen, Klausen (BZ) Seite 78

SUPPLEMENTO N. 1**ANNO 2006****LEGGI E DECRETI****BEIBLATT NR. 1****JAHR 2006****GESETZE UND DEKRETE****PROVINCIA AUTONOMA
DI BOLZANO - ALTO ADIGE****AUTONOME PROVINZ
BOZEN - SÜDTIROL****LEGGE PROVINCIALE**

Pubblicazione della legge provinciale 9 novembre 2001, n. 16 «Responsabilità amministrativa degli amministratori e del personale della Provincia e degli Enti provinciali» in lingua ladina (idioma della Val Badia)

AVVISO

Questa norma giuridica viene pubblicata in lingua ladina ai sensi del comma 3 dell'articolo 32 del DPR del 15 luglio 1988, n. 574, e successive modifiche. La relativa versione in lingua italiana e tedesca è già stata pubblicata nel Bollettino della Regione n. 49 del 27 novembre 2001.

LANDESGESETZ

Veröffentlichung des Landesgesetzes vom 9. November 2001, Nr. 16 « Verwaltungsrechtliche Haftung der Verwalter und des Personals des Landes und der Körperschaften des Landes» in ladinischer Sprache (Gadertalerisch)

HINWEIS

Diese Rechtsvorschrift wird im Sinne von Artikel 32 Absatz 3 des DPR vom 15. Juli 1988, Nr. 574 in geltender Fassung auf Ladinisch veröffentlicht. Die deutsche und italienische Fassung wurde bereits im Amtsblatt Nr. 49 vom 27. November 2001 veröffentlicht.

LEGE PROVINZIALA NR. 16 1)

9 novëmber 2001

Responsabilité amministrativa di amministradus y dl personal dla Provinzia y di ënc provinziai 2001**Avertimënt**

Chësta norma iuridica vëgn publicada por ladin aladô dl articul 32, coma 3 dl Decret dl Presidënt dla Republica n. 574/1988. La verjiun taliana y todëscia é bele gnüda publicada tl Boletin Ofizial dla Regiun n. 49 dl 27 novëmber 2001.

1. Argomënt

(1) Chësta lege regolëia la responsabilité amministrativa di amministradus y dl personal dla Provinzia autonoma de Balsan sciöch'incé di ënc publics che depënn da d'ëra o di ënc che à l'ordinamënt che toma ite tles competënzes dla Provinzia.

2. (Contignü y lims dla responsabilité amministrativa)

(1) Responsabilité zivila é danman sce:

- a) al ti vëgn fat danns a terzi tl'eserzitaziun dles funziuns y di compié de sorvisc sciöch'incé por violaziun dles oblianzas de sorvisc y de comportamënt;

- b) al ti vëgn fat danns, inçe sce nia materiai, al ènt d'apartenënza, al ènt assegné o a d'atres aministrazziuns o ènc t'l'esperitaziun dles funziuns y di compic de sorvisc sciöch'inçe por violaziun dles oblianzas de sorvisc y de comportamënt;
- c) al ti vëgn fat danns ales finanzes di ènc aladô dla lëtra b) por gauja de fac o omisciuns dla contabilité, de spëises surantutes da chisc ènc por süa responsabilité solidara.

(2) La responsabilité aministrativa é limitada ai fac, ai comportamënc y ales omisciuns cometüs cun marizia o cun colpa groia.

(3) 2)

(4) Les dezijiuns discrezionales romagn incontestables. Por valuté le grè de responsabilité aministrativa mësson tignì cunt di vantaji arjuné dal ènt en relaziun cun le comportamënt di aministradus o dl personal.

(5) Stlùta fora é vigni responsabilité aministrativa por le personal che à esegui ordinn de sorvisc che por gauja de na refodanza iustificada dada por iscrit, deache aratà nia legitims, à ciafè na reconfermaziun scritta ater co sc'al se trata d'ativitès proibides dala lege penala. La responsabilité romagn pro chi che à dè l'inciaria o che à instèsc surantut le caje.

(6) Tl caje di organns coleghiai respogn solidarmenter mà i mëmbri che à dè jö usc consenziëta.

3. (Retüda dl dann a terzi)

(1) I ènc indicà tl articol 1 fistidiëia diretamënter, inçe por cunt di aministradus y dl personal, de rete i danns a terzi, ti rresservan al organn iurisdizional contabl l'aziun de regrès ti confrunc di aministradus y dl personal por l'azertamënt dla responsabilité aministrativa aladô dl articol 2.

Al resta impé la responsabilité zivila y penala di aministradus y dl personal.

(2) Aladô dl coma 1, é i ènc autorisà de conzede, inçe tratan n prozedimënt penal pendënt, antizipaziuns por stlùje jö chestiuns zënza compromète i interes di aministradus y dl personal aratà responsabli.

(3) I ènc fistidiëia tambëgn inçe por le paiamënt dles sanzions aministratives por les violaziuns che reverda süa ativité istituzionala tl caje che i ènc à la responsabilité direta o solidara; l'aziun de regrès aladô dl coma 1 resta impé. 3)

(4) Sön domanda di ènc aladô dl articol 1 po la Provinzia tó a so post i provedimënc aministratifs nezesciars do i comesc 1 y 2.

4. (Lim patrimonial dla responsabilité aministrativa)

(1) 2)

(2) Le personal po dagnora gnì pluré por fac o tralascënzes lià a na responsabilité aministrativa.

5. (Dovëi de denunzia)

(1) I aministradus y i diretturs di ènc indicà tl articol 1, nominà dai ènc instèsc, mëss dè dant al organn competënt dla Curt di Cuné i fac che po contignì na responsabilité aministrativa.

(2) La plüra mëss contignì düc i elemënc abinà adöm por azertè la responsabilité aministrativa y la determinaziun dl dann, cun indicaziun dles generalitès deplëgn di aministradus o dl personal aratà responsabli di fac, di comportamënc denunzià, dles violaziuns dles regoles normative sciöch'inçe dla soma dl dann o altamo di elemënc nezesciars por le stabli.

6. (Rapresentanza y defenüda dan signoria y retüda dles spëises)

(1) I ènc che vëgn dant tl articol 1 surantol sön domanda di aministradus y dl personal, dl personal inciarié altró, inciarié o cun na inciaria limitada, sciöch'inçe dl personal en raport de volontariat, la rapresentanza y la defenüda ti prozesc zivii, te chi ch'ai é gnüs trac ite por fac o gaujes de sorvisc, tres i avocaç de chisc ènc, ater co sc'al é n conflit d'interès.

(2) Respetan ci che é stabli tl coma 1, ret i ènc indicà tl articol 1, sön ghiranza, ai aministradus y al personal do le coma 1, sön presentaziun dles parzeles aladô dles tarifes profeszionales stabilides, les spëises legales y peritales sciöch'inçe les spëises iudiziales, sostignüdes por la defenüda te prozesc penai, zivii o de responsabilité aministrativa, te chi ch'ai é gnüs trac ite por fac o gaujes de sorvisc nia cometüs cun marizia o cun colpa groia.

(3) I ênc indicà tl articul 1 ti po conzede ai defensurs y ai peric antizipaziuns söles spëises aladò dl coma 2 nia sura les ghiranzas di defensurs y di peric fora a condiziun che i aministradus y le personal s'impegnëia da rete les antizipaziuns tl caje d'azertamënt de süa responsabilité aministrativa y che ai autorisëia i ênc instësc da trà jö i imporé relatifs dai paiamënc che ti speta, ti lims dla lege. I aministradus y le personal nia plü dependënt o inciarié, mëss presentè na garanzia bancara adatada.

(4) Por vigni grè dl prozès é la retüda dles spëises legales limitada ales spëises sostignides da un n difensur o eventualmënter da so domiziliatar. La retüda dles spëises peritales é limitada ales spëises por n profescionist su, por vigni éiamp o disciplina che é lià al oget dla perizia.

(5) Les retüdes che vëgn dant te chësc articul ti speta incé por les spëises legales y peritales por prozedimënc penai, zivii o de responsabilité aministrativa, davertes tl momënt che chësta lege vè en forza.

(6) Tl caje de na responsabilité aministrativa do l'articul 2, azertada dal'autoritè competënta, mëss i aministradus y le personal rete al ënt les antizipaziuns.

L'import dles antizipaziuns ne po nia jì sura l'import indiché tl articul 4, coma 1, fora, tl caje de faé o omisciuns cometüs cun marizia.

7. (Estenziuns sön chi de foradecà cun funziuns istituzionales)

(1) Les desposiziuns de chësta lege vëgn aplicades tan inant ch'ares é compatibles, incé ales porsones da foradecà che eserzitëia ti ênc indicà tl articul 1 funziuns istituzionales te organns coleghiai o che tol pert a funziuns istituzionales ater co sc'ai ne mëss nia tó sö por lege, regolamënt o contrat, sön ëi instësc le risch.

8.2)

9. (Mudaziuns de leges provinziales)

(1) 4)

(2) 5)

(3) 6)

(4) 7)

(5) 8)

(6) 2)

(7) 9)

10. (Abrogaziun de normes)

(1) Abrogades é les desposiziuns suandëntes:

- a) i articui 48, 49, 50, 51, 52, 53, 54 y 55 dla lege provinziala di 3 de messè 1959, nr. 6;
- b) le coma 6 dl articul 18 dla lege provinziala di 25 de messè 1970, nr. 16 y les mudaziuns suandëntes;
- c) le coma 2 dl articul 14 dla lege provinziala di 31 d'agost 1974, nr. 7 y les mudaziuns suandëntes;
- d) l'articul 7 dla lege provinziala di 12 de messè 1975, nr. 35 y les mudaziuns suandëntes;
- e) l'articul 9 dla lege provinziala di 26 de mà 1976, nr.18 y les mudaziuns suandëntes;
- f) le coma 2 dl articul 3 dla lege provinziala di 11 de jügn 1977, nr. 16;
- g) l'articul 7 dla lege provinziala di 24 de novëmber 1977, nr. 37;
- h) le coma 1 dl articul 13 dla lege provinziala di 26 de messè 1978, nr. 45;
- i) l'articul 13 dla lege provinziala di 23 d'agost 1978, nr. 49;
- j) l'articul 25 dla lege provinziala di 7 de dezëmber 1978, nr. 69;
- k) i articui 71, 72, 73 y 74 dla lege provinziala di 26 d'aurè 1980 nr. 8;
- l) l'articul 10 dla lege provinziala di 16 d'agost 1980, nr. 33;
- m) i comesc 4 y 5 dl articul 7 dla lege provinziala di 21 de jenà 1987, nr. 2;
- n) le coma 3 dl articul 27 dla lege provinziala di 29 de jügn 1987, nr. 12 y le coma 3 relativ dl articul 30 dl test unich dles leges sön l'ordinamënt dl personal provinzial por la formaziun profescionala, aprovè cun decret dl Presidënt dla Junta provinziala di 23 de dezëmber 1988, nr. 37;
- o) l'articul 11 dla lege provinziala di 25 de jenà 1988, nr. 5;
- p) i articui 2, 3, 6 y i comesc 1 y 4 dl articul 11 dla lege provinziala di 27 d'otober 1988, nr. 41;
- q) la lege provinziala dl 1 de merz 1991, nr. 4;
- r) l'articul 72 dla lege provinziala di 17 de jügn 1998, nr. 6.

(2) Ti confrunc dl personal di ënc indicà tl articul 1 ne vëgnel implü nia apliché dotes les desposiziuns che ne n'è nia compatibles cun chësta lege.

Chësta lege gnarà publicada tl Boletin Oficial dla Regiun. A düc chi ch'al ti speta, mëss la osservè y ciarè ch'ara vëgnes osservada sciöche lege dla Provinzia.

- a. Publicada tl BO di 27 de novèmber 2001, nr. 49
- b. Omissis.
- c. Le coma 3 é gnü sostitui dal art. 2 dla LP di 20 de jügn 2005, nr. 3.
- d. Sostituësc l'art. 2, coma 1, lëtra e), dla LP di 31 d'agost 1974, nr. 7.
- e. Sostituësc l'art. 90 dla LP di 17 d'agost 1976, nr. 36.
- f. Sostituësc l'art. 33 dla LP di 30 de jügn 1983, nr. 20.
- g. Sostituësc l'art. 23, coma 6 dla LP di 30 d'aurè 1991, nr. 3.
- h. Sostituësc l'art. 18, coma 2 dla LP di 13 de dezèmber 1991, nr. 33.
- i. Sostituësc l'art. 5 dla LP di 28 d'otober 1994, nr. 9.

DECRETO DEL PRESIDENTE DELLA PROVINCIA

27 giugno 2006, n. 28

(Registrato alla Corte dei conti il 19.9.2006, registro 1, foglio 25)

Norme funzionali e geometriche per la progettazione e la costruzione di strade nella Provincia Autonoma di Bolzano-Alto Adige

IL PRESIDENTE DELLA PROVINCIA

vista la deliberazione della Giunta provinciale n. 1471 del 2.5.2006

emana

il seguente regolamento:

CAPO I NORME GENERALI

I - Articolo 1 Finalità

1. Obiettivo delle presenti norme è quello di fornire i parametri per la progettazione e la costruzione di strade sul territorio della Provincia Autonoma di Bolzano che, caratterizzato dalla presenza di un ambiente tipicamente alpino, presenta un'orografia fortemente increspata con dislivelli importanti, scarsa disponibilità di spazio, ricca presenza di corsi d'acqua e forti escursioni termiche.

I - Articolo 2 Ambito di applicazione

1. Le presenti norme disciplinano i requisiti tecnici minimi per la progettazione e la costruzione delle seguenti strade di interesse provinciale:

- a) strade statali (escluse autostrade);
- b) strade provinciali;

DEKRET DES LANDESHAUPTMANNES

vom 27. Juni 2006, Nr. 28

(Registriert beim Rechnungshof am 19.9.2006, Register 1, Blatt 25)

Funktionelle und geometrische Normen für die Planung und den Bau von Straßen in der Autonomen Provinz Bozen-Südtirol

DER LANDESHAUPTMANN

hat den Beschluss der Landesregierung Nr. 1471 vom 2.5.2006 zur Kenntnis genommen und

erlässt

folgende Verordnung:

ABSCHNITT I ALLGEMEINE BESTIMMUNGEN

I - Artikel 1 Zielsetzung

1. Ziel der vorliegenden Normen ist die Festlegung von Parametern für die Planung und den Bau von Straßen auf dem Territorium des Landes Südtirol, welches durch ein typisch alpines Umfeld mit schwierigen orografischen Verhältnissen, beachtlichen Höhenunterschieden, begrenzt zur Verfügung stehenden Räumen, einer Vielzahl von Wasserläufen und starken Temperaturschwankungen gekennzeichnet ist.

I - Artikel 2 Anwendungsbereich

1. Die vorliegenden Normen regeln die technischen Mindestanforderungen für die Planung und den Bau von folgenden Straßen im Interessensbereich des Landes:

- a) Staatsstraßen (mit Ausnahme der Autobahnen);
- b) Landesstraßen;

- c) strade comunali con funzione di collegamento extraurbano;
- d) piste ciclabili e pedonali in ambito extra-urbano.

2. Sono fatte salve dalle presenti norme le disposizioni contenute in norme europee od internazionali, vincolanti in materia.

3. Per gli aspetti non disciplinati dalle presenti norme, trovano applicazione le norme statali, ovvero quelle europee ed internazionali.

4. Ove si proceda ad interventi riguardanti la retifica di strade esistenti per tratti di estensione limitata, il rispetto delle presenti norme, previa idonea sistemazione delle zone di raccordo, è condizionato alla circostanza che detto adeguamento non determini pericolose ed inopportune discontinuità.

*I - Articolo 3
Deroghe*

1. Eventuali deroghe alle presenti norme - se del caso, accompagnate da specifiche analisi di sicurezza - dovranno essere sottoposte al parere del Comitato tecnico provinciale ed approvate con decreto dell'Assessore ai lavori pubblici della Provincia.

*I - Articolo 4
Norme transitorie*

1. Le amministrazioni committenti non sono tenute all'applicazione delle presenti norme per le opere il cui progetto esecutivo sia già stato approvato alla data della loro entrata in vigore.

**CAPO II
ITER DELLA PROGETTAZIONE**

*II - Articolo 5
Iter della progettazione*

1. Lo svolgimento della progettazione dovrà avere luogo secondo quanto disposto dalla vigente normativa in materia di progettazione, appalto ed esecuzione di lavori pubblici, e precisamente: dalla legge provinciale del 17 giugno 1998, n. 6, e dal decreto del Presidente della Provincia del 5 luglio 2001, n. 41.

2. In base alla natura, alle dimensioni ed all'importanza delle opere da realizzarsi, l'iter di progettazione si potrà articolare in tutte o solo in alcune delle seguenti fasi:

- a) studio di fattibilità;
- b) definizione delle caratteristiche tecniche dell'intervento;

- c) Gemeindestraßen mit überörtlicher Verbindungsfunktion;
- d) überörtliche Fahrrad- und Gehwege.

2. Unbeschadet von den vorliegenden Normen sind die im Bereich Straßenbau verbindlich geltenden europäischen oder internationalen Normen einzuhalten.

3. Für die Aspekte, die nicht von den vorliegenden Normen geregelt werden, finden die einschlägigen staatlichen, europäischen und internationalen Normen Anwendung.

4. Bei Projekten, die für die Verbesserung von begrenzten Abschnitten bestehender Straßen erforderlich sind, sind die vorliegenden Richtlinien nur in jenen Fällen einzuhalten, in denen - nach vorheriger Anpassung der Übergangsbereiche - keine gefährlichen und nachteiligen Unstetigkeiten in der Streckencharakteristik auftreten.

*I - Artikel 3
Ausnahmegenehmigungen*

1. Etwaige Abweichungen von den vorliegenden Normen sind - falls erforderlich mit spezifischer Sicherheitsanalyse - dem Technischen Landesbeirat zur Begutachtung vorzulegen und mit Dekret des Landesrates für Bauten zu genehmigen.

*I - Artikel 4
Übergangsbestimmungen*

1. Für Bauvorhaben, deren Ausführungsprojekt bereits vor Inkrafttreten der vorliegenden Normen genehmigt worden ist, sind die Auftraggeber nicht verpflichtet, diese Normen einzuhalten.

**ABSCHNITT II
ABLAUF DER PLANUNG**

*II - Artikel 5
Ablauf der Planung*

1. Der Ablauf der Planung muss gemäß den im Bereich der Planung, Vergabe und Ausführung von öffentlichen Bauten geltenden Bestimmungen erfolgen, und zwar: Landesgesetz vom 17. Juni 1998, Nr. 6, und Dekret des Landeshauptmanns vom 5. Juli 2001, Nr. 41.

2. Je nach Art, Größe und Bedeutung des Bauvorhabens kann das Planungsverfahren in alle oder nur in einige der folgenden Phasen aufgliedert werden:

- a) Machbarkeitsstudie;
- b) Festlegung der technischen Eigenschaften des Eingriffs;

- c) progetto preliminare;
- d) progetto definitivo;
- e) progetto esecutivo.

3. Studio di fattibilità: quando la complessità del problema ne giustifichi la spesa, si procederà all'elaborazione di uno studio di fattibilità, che contempra una o più soluzioni progettuali, analizzandone tutti gli aspetti di cui al successivo Capo III ("Aspetti generali").

4. Definizione delle caratteristiche tecniche dell'intervento (articolo 11, comma 1, della legge provinciale del 17 giugno 1998, n. 6): con la definizione delle caratteristiche tecniche dell'intervento, vengono individuati i principali parametri dell'opera da realizzarsi, e precisamente:

- a) tipo;
- b) ubicazione;
- c) dimensioni;
- d) sezione o sezioni tipo;
- e) velocità di progetto;
- f) classificazione (per ponti e gallerie);
- g) percorsi pedonali e ciclabili;
- h) fermate trasporto pubblico;
- i) stima approssimativa dei costi, suddivisi come previsto dall'articolo 17 del decreto del Presidente della Provincia del 5 luglio 2001, n. 41.

5. Progetto preliminare (articolo 12 della legge provinciale del 17 giugno 1998, n. 6): la fase di progettazione preliminare ha inizio con la scelta della più idonea tra le possibili soluzioni di intervento. Seguirà la redazione di quegli elaborati che possano rappresentarne, graficamente e numericamente, i tratti più significativi.

6. Progetto definitivo (articolo 13 della legge provinciale del 17 giugno 1998, n. 6): questa fase consiste nello sviluppo e nell'affinamento del progetto, finalizzati all'ottenimento delle attestazioni di conformità urbanistica, delle autorizzazioni, dei pareri, dei nulla osta e delle concessioni, necessari alla realizzazione dell'opera.

7. Progetto esecutivo (articolo 14 della legge provinciale del 17 giugno 1998, n. 6): il progetto esecutivo dovrà presentare un grado di dettaglio tale da consentire che le opere possano essere realizzate in totale assenza di elementi dubbi circa l'appalto, l'esecuzione e la contabilizzazione delle prestazioni ivi contemplate.

8. Durante tutto il corso della progettazione, le opere dovranno risultare conformi alle caratteristiche tecniche di cui al comma 4 del presente articolo. Qualora si rendesse necessaria una variazione delle stesse, il progettista sarà tenuto a darne immediata comunicazione al responsabile di progetto.

- c) Vorprojekt;
- d) Endgültiges Projekt;
- e) Ausführungsprojekt.

3. Machbarkeitsstudie: Falls die Komplexität der Aufgabenstellung eine Mehrausgabe rechtfertigt, wird eine Machbarkeitsstudie ausgearbeitet, in der eine oder mehrere Lösungsmöglichkeiten im Detail betrachtet und in Hinsicht auf die allgemeinen Grundsätze des nachfolgenden Abschnittes III untersucht werden.

4. Festlegung der technischen Eigenschaften des Eingriffs (Artikel 11, Absatz 1 des Landesgesetzes vom 17. Juni 1998, Nr. 6): Mit der Festlegung der technischen Eigenschaften werden die wichtigsten Parameter des Bauvorhabens bestimmt, und zwar:

- a) Art;
- b) Lage;
- c) Ausmaß;
- d) Regelquerschnitt bzw. -schnitte;
- e) Entwurfsgeschwindigkeit(en);
- f) Klassifizierung (für Brücken und Tunnel);
- g) Fuß- und Radwege;
- h) Haltestellen des öffentlichen Personennahverkehrs;
- i) Grobkostenschätzung, unterteilt wie im Artikel 17 des Dekrets des Landeshauptmanns vom 5. Juli 2001, Nr. 41, vorgesehen.

5. Vorprojekt (Artikel 12 des Landesgesetzes vom 17. Juni 1998, Nr. 6): Die Phase des Vorprojektes beginnt mit der Auswahl der geeignetsten Lösungsmöglichkeit unter den durchführbaren Vorschlägen. In der Folge werden jene Unterlagen ausgearbeitet, welche die Hauptmerkmale des vorgesehenen Eingriffs grafisch und zahlenmäßig darstellen können.

6. Endgültiges Projekt (Artikel 13 des Landesgesetzes vom 17. Juni 1998, Nr. 6): Diese Phase beinhaltet die Weiterentwicklung und Verbesserung des Projektes, mit dem Ziel, die für die Bauausführung erforderlichen Bescheinigungen betreffend die urbanistische Konformität, Genehmigungen, Gutachten und Unbedenklichkeitserklärungen sowie Konzessionen zu erhalten.

7. Ausführungsprojekt (Artikel 14 des Landesgesetzes vom 17. Juni 1998, Nr. 6): Das Ausführungsprojekt muss einen derartigen Detaillierungsgrad aufweisen, dass die Vergabe, die Bauausführung sowie die Bauabrechnung der enthaltenen Leistungen ohne jegliche Zweifel und Unklarheiten durchgeführt werden kann.

8. Während des gesamten Planungsablaufs sind die gemäß Absatz 4 dieses Artikels festgelegten technischen Eigenschaften einzuhalten. Falls Änderungen diesbezüglich erforderlich werden, muss der Projektant dies dem Projektsteuerer umgehend mitteilen.

CAPO III
CRITERI GENERALI

*III - Articolo 6
Sostenibilità dello sviluppo*

1. Nella progettazione di una qualsiasi opera si dovrà prestare particolare cura nel conciliare gli interessi di carattere sociale con quelli di carattere ambientale ed economico che, interconnessi e talvolta contrapposti tra loro, regolano i principali equilibri della società.

2. All'insorgere di insolubili conflitti tra le sopra richiamate esigenze, nell'interesse delle future generazioni, dovrà prevalere l'attenzione per le problematiche di natura ambientale.

*III - Articolo 7
Sicurezza*

1. Poiché le presenti norme afferiscono al settore della viabilità, andranno considerati, con particolare attenzione, gli aspetti della sicurezza stradale, attiva e passiva, volte, rispettivamente, a limitare le cause e le conseguenze degli incidenti stradali (segnaletica, coordinamento plani-altimetrico e percezione ottica del tracciato, attenuazione di eventuali discontinuità, regolarizzazione delle velocità corrispondenti alle varie tratte, sistemi di sicurvia, ecc.).

2. Per tutto quanto concerne gli aspetti della sicurezza nelle fasi progettuali, esecutiva e gestionale, ci si dovrà attenere alla vigente normativa in materia.

*III - Articolo 8
Idoneità e Funzionalità*

1. La soluzione progettuale in ogni suo singolo elemento dovrà risultare idonea e funzionale al contesto in cui trova la propria collocazione l'opera e rispondente a tutte le diverse esigenze richieste dalle varie forme di traffico e di trasporto (motorizzato-ciclabile-pedonale, scorrevole-stazionario, pesante-leggero, pubblico-privato, ecc.).

*III - Articolo 9
Tutela dell'ambiente e del paesaggio*

1. La scelta del tracciato dovrà rispettare i seguenti criteri:

- a) armonizzazione con il paesaggio ed adattamento alla morfologia del terreno esistente;
- b) conservazione delle zone sensibili dal punto di vista paesaggistico ed ecologico;

ABSCHNITT III
ALLGEMEINE GRUNDSÄTZE

*III - Artikel 6
Nachhaltige Entwicklung*

1. Bei der Planung von baulichen Maßnahmen muss besondere Aufmerksamkeit dem Ausgleich zwischen den sozialen Bedürfnissen sowie den ökologischen und ökonomischen Erfordernissen, welche in Wechsel-beziehung zueinander stehen und im Wesentlichen das Gleichgewicht der Gesellschaft bilden, gewidmet werden.

2. Bei unlösbaren Zielkonflikten zwischen den oben genannten Erfordernissen muss im Interesse künftiger Generationen den ökologischen Belangen der Vorrang eingeräumt werden.

*III - Artikel 7
Sicherheit*

1. Da die vorliegenden Normen den Bereich Verkehr betreffen, sind mit besonderem Augenmerk die Aspekte der aktiven und passiven Verkehrssicherheit zu beachten, und zwar zur Vermeidung von Verkehrsunfällen sowie zur Verringerung derer Folgen (Verkehrsbeschilderung, räumliche und optische Linienführung, Stetigkeit in der Linienführung, Gleichmäßigkeit der Geschwindigkeit in den verschiedenen Abschnitten, Rückhaltesysteme, usw.).

2. In Hinsicht auf die Aspekte der Sicherheit in der Planungs-, Ausführungs- und Betriebsphase sind die einschlägigen gesetzlichen Bestimmungen einzuhalten.

*III - Artikel 8
Gebrauchstauglichkeit und Funktionalität*

1. Die Projektlösung und jedes einzelne Element derselben müssen sich hinsichtlich der Erfordernisse der verschiedenen Verkehrsarten (motorisierter Verkehr, Radverkehr, Fußgängerverkehr, fließender/runder Verkehr, Schwer-/Leichtverkehr, öffentlicher/privater Verkehr, usw.) sowie des jeweiligen Standortes als gebrauchstauglich und funktionell erweisen.

*III - Artikel 9
Landschafts- und Umweltschutz*

1. Bei der Auswahl der Linienführung müssen folgende Kriterien beachtet werden:

- a) Harmonische Einbindung in die Landschaft und Anpassung an das bestehende Gelände;
- b) Erhaltung von landschaftlich und ökologisch sensiblen Gebieten;

- c) ottimizzazione delle superfici occupate e della frammentazione dei lotti esistenti;
- d) attenuazione dell'effetto di separazione rappresentato dalla strada;
- e) minimizzazione dell'intervento, con particolare attenzione alle opere d'arte. Opere d'arte con valore storico dovrebbero essere conservate.

2. Per quanto concerne l'inquinamento acustico ed il contenimento di vibrazioni in generale, la limitazione di sostanze inquinanti, la gestione dei rifiuti, la tutela delle acque ed il mantenimento della qualità dell'aria, bisogna attenersi alle disposizioni vigenti in materia.

3. Andrà in ogni caso valutata la possibilità di impiegare materiali provenienti dal riciclaggio.

4. Al fine di valorizzare le qualità estetico-paesistiche, nonché ecologiche, dell'ambito stradale, proteggendo al contempo le zone circostanti da polveri, gas di scarico e rumore, specie ove queste siano coltivate e/o abitate, lungo i margini delle strade dovrebbero potersi trovare i seguenti elementi vegetali:

- a) fasce a verde;
- b) siepi e cespugli.

La vegetazione impiegata dovrà essere di provenienza autoctona, adatta alla funzione cui sarà destinata ed al luogo in cui troverà ubicazione (posizione, quota, esposizione solare, ecc.), resistente ai sali ed alle altre sostanze inquinanti normalmente presenti in ambito stradale. Nella scelta del tipo di vegetazione da adottare, si dovrà considerare anche l'aspetto della sicurezza stradale.

Al fine di migliorare il risultato dell'intervento (minimizzazione delle opere d'arte e dell'impatto paesaggistico in generale, miglioramento della sicurezza stradale, ecc.), la morfologia del terreno interessato dalle infrastrutture, potrà essere opportunamente modellata.

5. Sarà inoltre da valutare l'inserimento di muri ciclopici e/o di elementi tipici del contesto locale (muri, steccati, materiali, ecc.); il progetto non dovrà presentare inopportune disomogeneità con lo stato esistente.

6. Nel caso di opere di grandi dimensioni o che interessino ambienti particolarmente sensibili dal punto di vista paesistico-ambientale, il progetto dovrà comprendere le misure di tutela ed i provvedimenti compensativi che si intendono adottare per la riqualificazione ecologica delle zone di intervento.

7. In base alla natura ed alle dimensioni degli interventi da realizzarsi, si dovrà valutare la necessità di redigere uno specifico studio di valutazione dell'impatto ambientale, ai sensi della legge provinciale 24 luglio 1998, n. 7. Saranno, in particolare, da esaminare gli effetti diretti ed indiretti sui seguenti fattori:

- c) Minimierung des Flächenbedarfs und geringe Zerschneidung bestehender Flächen (Flurbereinigung);
- d) Verminderung der von der Straße ausgehenden Trennwirkung;
- e) Minimierung des Eingriffs, mit besonderem Augenmerk auf die Kunstbauten. Bestehende historisch wertvolle Bausubstanz sollte erhalten werden.

2. In Hinblick auf den Lärmschutz und auf die Begrenzung von Erschütterungen im Allgemeinen, bezüglich der Einschränkung von Schadstoffen, der Abfallwirtschaft und des Gewässerschutzes, sowie der Luftreinhaltung sind die einschlägigen gesetzlichen Bestimmungen einzuhalten.

3. Auf alle Fälle ist die Möglichkeit zur Verwendung von Recyclingmaterialien von Fall zu Fall zu überprüfen.

4. Zur Aufwertung der landschaftlich-ästhetischen und der ökologischen Qualität des Straßenumfeldes sowie zum Schutz der umliegenden Gebiete - im Besonderen der landwirtschaftlich bewirtschafteten und/oder der bewohnten Flächen - vor Stäuben, Abgasen und Lärm, sollten die Straßenränder mit folgenden Elementen versehen werden:

- a) Straßenbegleitgrün;
- b) Hecken und Sträucher.

Das verwendete Saat- und Pflanzgut sollte von autochthoner Herkunft sein, der jeweiligen Funktion und dem Standort gerecht (Position, Höhenlage, Sonneneinfall, usw.) sowie unempfindlich gegenüber Einwirkungen von Taumittel und anderen im Umfeld der Straße vorhandenen Schadstoffen sein. Bei der Wahl der zu verwendenden Pflanzenarten muss der Aspekt der Verkehrssicherheit mitberücksichtigt werden.

Zur Verbesserung der Ergebnisse der Baumaßnahmen (Minimierung von Kunstbauten und des landschaftlichen Eingriffs, Verbesserung der Verkehrssicherheit, usw.) kann die Morphologie des betroffenen Geländes durch zweckmäßige erdbauliche Modellierungen verändert werden.

5. Außerdem soll die Aufnahme von Zyklopenmauern und/oder von typischen Elementen der Kulturlandschaft (Mauern, Zäune, Materialien, usw.) in Betracht gezogen werden; unangebrachte Ungleichmäßigkeiten mit dem Bestand sind zu vermeiden.

6. Bei größeren Eingriffen oder bei Eingriffen in sensible Räume der Landschaft sowie der Umwelt muss das Projekt jene Schutz- und Ausgleichsmaßnahmen enthalten, die für eine landschaftspflegerische Ausführung der Bauarbeiten vorzusehen sind.

7. Je nach Art und Größe der vorgesehenen Eingriffe muss die Notwendigkeit überprüft werden, eine eigene Umweltverträglichkeitsstudie, gemäß Landesgesetz vom 24. Juli 1998, Nr. 7, auszuarbeiten. Im Besonderen sind dabei die mittelbaren oder unmittelbaren Auswirkungen auf folgende Faktoren zu bewerten:

- a) l'uomo, la fauna e la flora;
- b) il suolo, l'acqua, l'aria, il clima ed il paesaggio;
- c) i beni materiali ed il patrimonio culturale;
- d) l'interazione tra i fattori di cui alle precedenti posizioni.

III - Articolo 10

Aspetti architettonici e artistici

1. Al fine di accrescere l'estetica delle opere da realizzarsi, valorizzando al contempo tutto il contesto stradale, gli aspetti morfologici dovranno essere investiti della dovuta importanza (rotatorie, accessi a centri abitati, opere d'arte, fermate, piste ciclabili, ecc.).

L'entità degli interventi da intraprendere in tal senso, potrà essere valutata solo in considerazione dei casi specifici e potrà indirizzarsi alla globalità dell'opera, oppure a singoli dettagli esecutivi della stessa.

2. Per quanto concernente l'abbellimento di opere pubbliche, trova applicazione quanto disposto dalla vigente normativa in materia.

In base alla natura, alle dimensioni ed all'importanza delle opere da realizzarsi, dovrà essere realizzato un plastico od un'alternativa ed idonea forma di simulazione 3D.

3. Le opere esistenti, che possano essere considerate di particolare pregio, in quanto:

- a) rara testimonianza di sviluppo tecnologico, architettonico, storico, sociale od artistico;
- b) parte integrante del paesaggio e/o dell'aspetto tipico di una località,

dovranno essere mantenute, compatibilmente con i limiti di spesa e con quelli imposti dallo stato della tecnica.

III - Articolo 11

Pianificazione

1. Nella progettazione degli interventi, si dovrà prestare particolare attenzione alla realizzabilità delle opere, al mantenimento del traffico durante il corso dei lavori, nonché alla minimizzazione del disturbo arrecato alla popolazione (informazione, riduzione dei tempi di lavorazione, scelta dei periodi più adatti, ecc.).

- a) Mensch, Fauna und Flora;
- b) Boden, Wasser, Luft, Klima und Landschaft;
- c) Sachgüter und das kulturelle Erbe;
- d) die Wechselwirkungen zwischen den Faktoren der vorher genannten Positionen.

III - Artikel 10

Architektonische und künstlerische Gestaltung

1. Zur Verbesserung der ästhetischen Gestaltqualität der zu verwirklichenden Bauwerke und zur Aufwertung des gesamten Straßenraumes muss dem architektonischen und künstlerischen Aspekt ein besonderer Stellenwert eingeräumt werden (Kreisverkehre, Dorfeinfahrten, Kunstbauten, Haltestellen, Fahrradwege, usw.).

Das Ausmaß dieser Maßnahmen lässt sich nur im Einzelfall entscheiden und kann die Gesamtheit des Bauwerkes oder einzelne Konstruktionsdetails desselben betreffen.

2. In Hinsicht auf die künstlerische Gestaltung und Verschönerung von öffentlichen Bauten wird auf die einschlägigen Bestimmungen verwiesen.

Je nach Art, Größe und Bedeutung des Bauvorhabens sollte ein Modell oder eine andere geeignete 3D-Simulation erstellt werden.

3. Bestehende Kunstbauten von besonderem Wert, die:

- a) seltene Zeugen einer technologischen, architektonischen, historischen, sozialen oder künstlerischen Entwicklung oder;
- b) unabdingbarer Bestandteil einer Ort- und/oder Landschaft sind,

müssen unter Berücksichtigung der verfügbaren finanziellen Mittel sowie des Standes der Technik erhalten werden.

III - Artikel 11

Organisation

1. Bei der Planung von Eingriffen muss im Besonderen der Ausführbarkeit der Bauten, der Aufrechterhaltung des Verkehrs während der Bauarbeiten sowie der Verminderung der Beeinträchtigung für die Bevölkerung (Information, Verkürzung der Bauzeiten, Auswahl von geeigneten Zeiträumen, usw.) Rechnung getragen werden.

*III - Articolo 12
Economicità*

1. Tutte le scelte progettuali dovranno essere accompagnate di analisi di carattere economico, che contemplino i costi sia relativi alla realizzazione che alla gestione e manutenzione dell'opera.

2. Nel raffronto delle diverse possibili soluzioni progettuali, si dovrà sempre tenere presente l'aspetto della durabilità delle opere.

*III - Articolo 13
Circostanze locali*

1. In base alla natura, alle dimensioni ed all'importanza di un'opera, la collettività dovrà essere adeguatamente informata e coinvolta già durante le prime fasi di progettazione, mediante l'impiego di opportuni mezzi di comunicazione e/o attraverso l'uso dei normali strumenti di partecipazione popolare (indizione di apposite adunanze, sondaggi demoscopici, ecc.). Tale accorgimento consentirà di corredare il ventaglio delle proposte progettuali con ulteriori soluzioni realizzative e di accrescere la tollerabilità della popolazione nei confronti dei provvedimenti che si intendono adottare.

**CAPO IV
VIABILITÀ**

*IV - Articolo 14
Rete stradale*

1. La rete stradale si compone di tratti stradali con funzioni diverse a seconda del tipo di collegamento a cui sono asservite.

2. Le caratteristiche geometriche corrispondenti a tali funzioni, sono individuate nella tabella IV-01.

3. Al fine di migliorare l'efficienza della rete (sicurezza, capacità, ecc.), si dovranno collegare direttamente tra loro, per quanto possibile, segmenti stradali, il cui livello funzionale sia uguale od immediatamente superiore/inferiore gerarchicamente.

4. L'infrastruttura stradale comprende sia le scarpate a valle che a monte incluse i muri di sostegno e la piattaforma stradale (figura IV-11).

*IV - Articolo 15
Sezioni tipo*

1. Le dimensioni più significative di una strada sono raccolte in una schematica sezione trasversale: la "sezione tipo".

*III - Artikel 12
Wirtschaftlichkeit*

1. Sämtliche Planungsentscheidungen müssen von ökonomischen Analysen begleitet werden, welche die jeweiligen Kosten sowohl für den Bau als auch für den Betrieb und die Erhaltung des Bauwerkes mit einschließen.

2. Beim Vergleich der verschiedenen Lösungsmöglichkeiten muss stets der Aspekt der Dauerhaftigkeit der Bauwerke mitberücksichtigt werden.

*III - Artikel 13
Lokales Umfeld*

1. Je nach Art, Größe und Bedeutung des Bauvorhabens muss die Allgemeinheit umfassend und ausreichend über dasselbe informiert sowie bereits von Planungsbeginn an miteinbezogen werden, und zwar mittels Einsatz geeigneter Kommunikationsmittel und/oder unter Einbeziehung weiterer Formen der Bürgerbeteiligung (Abhaltung von eigenen Bürgerversammlungen, demoskopische Erhebungen, usw.). Ziel dieser Maßnahmen ist die Erweiterung der Bandbreite der Projektvorschläge mit zusätzlichen Lösungsmöglichkeiten sowie die Steigerung der Akzeptanz in der Bevölkerung für die spätere Umsetzung.

**ABSCHNITT IV
VERKEHR**

*IV - Artikel 14
Straßennetz*

1. Das Straßennetz setzt sich aus Straßenabschnitten mit verschiedenen Funktionen zusammen, die von der Art der Verbindung, für die sie bestimmt sind, abhängen.

2. Die geometrischen Eigenschaften, welche den jeweiligen Funktionen entsprechen, sind in der Tabelle IV-01 festgelegt.

3. Zur Verbesserung der Netzeffizienz (Sicherheit, Leistungsfähigkeit, usw.) müssen möglichst Straßenabschnitte derselben Funktionsebene oder der hierarchisch angrenzenden Ebene direkt miteinander verbunden werden.

4. Die Straßenanlage umfasst sowohl die tal- als auch die bergseitige Böschung einschließlich der jeweiligen Stützmauern und die befestigten Straßenflächen (Bild IV-11).

*IV - Artikel 15
Regelquerschnitte*

1. Die wichtigsten Abmessungen einer Straße sind in einem schematischen Querschnitt zusammengefasst, dem „Regelquerschnitt“.

Nella sezione tipo trovano rappresentazione:

- a) numero, posizione, senso di marcia e larghezza delle corsie;
- b) larghezza della piattaforma;
- c) eventuali altri elementi marginali.

2. La Tabella IV-01, di seguito esposta, consente di individuare la sezione tipo, che meglio risponde alle esigenze di ciascun tipo di strada.

Im Regelquerschnitt sind folgende Angaben enthalten:

- a) Anzahl, Lage, Fahrtrichtung und Breite der Fahrstreifen;
- b) Breite der befestigten Straßenfläche;
- c) eventuell weitere Randelemente.

2. Die nachfolgende Tabelle IV-01 ermöglicht die Festlegung eines Regelquerschnittes, der am besten den Erfordernissen des jeweiligen Straßentyps entspricht.

Straßentyp	Funktion	RQ 20 RQ 18	RQ 7A/B	RQ 6A/B	RQ 5	RQ 3A/B	RQ RA
Tipo di strada	Funzione	ST 20 ST 18	ST 7A/B	ST 6A/B	ST 5	ST 3 A/B	ST RA
Schnellstraßen Superstrade	überregionale, regionale Verbindung Collegamento interregionale, regionale	X					X
Staatsstraßen (SS) Strade statali (SS)	überregionale, regionale Verbindung Collegamento interregionale, regionale		X	(X)	(X)		X
Landesstraßen (LS) Strade provinciali (SP)	Zwischengemeindliche Verbindung Collegamento intercomunale		X	X	X	(X)	(X)
Gemeindestraßen (GS) Strade comunali (SC)	Flächenerschließende Verbindung Allacciamento di zone			X	X	(X)	
	untergeordnete Verbindung Collegamento secondario				X	X	
x = empfohlen (x) = zulässig	x = consigliato (x) = ammesso						

Tabella IV-01 Individuazione della sezione tipo da adottare

3. Le sezioni tipo da adottare nella progettazione stradale vengono riportate nelle figure da IV-01 a IV-10.

Tabelle IV-01 Festlegung des zu verwendenden Regelquerschnittes

3. Die bei der Planung von Straßen zu verwendenden Regelquerschnitte werden in den Bildern IV-01 bis IV-10 wiedergegeben.

REGELQUERSCHNITT 20 SEZIONE TIPO

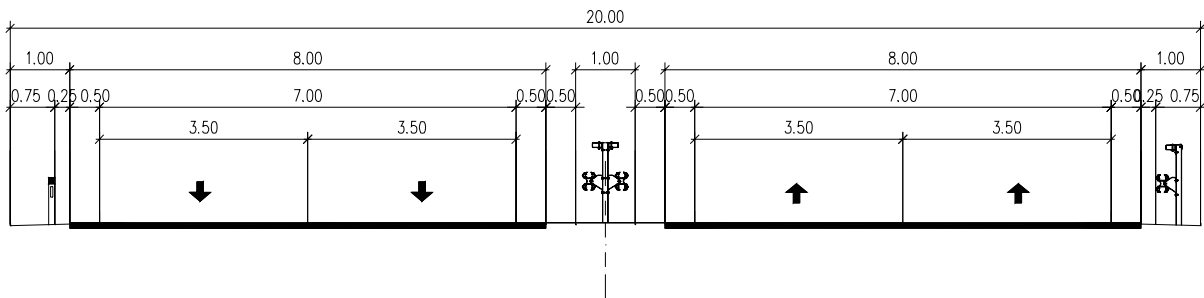


Fig. IV-01 Sezione tipo 20

Bild IV-01 Regelquerschnitt 20

REGELQUERSCHNITT 18 SEZIONE TIPO

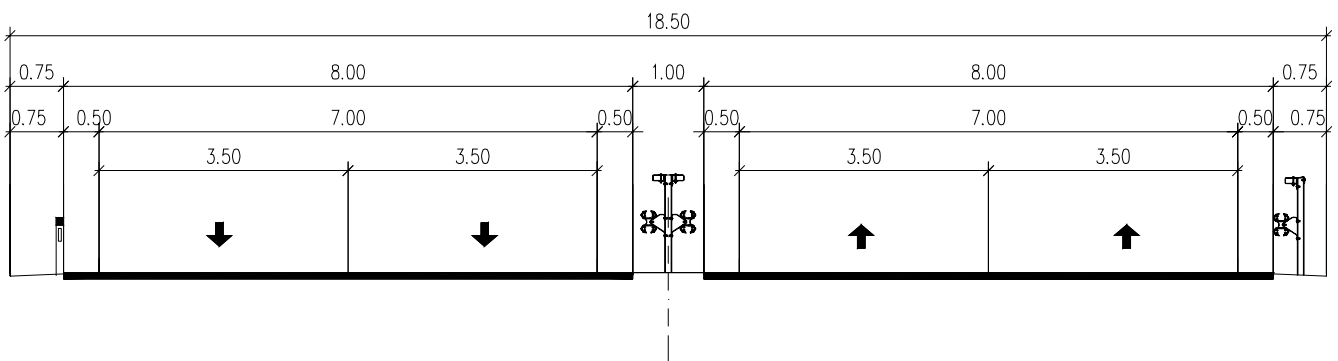


Fig. IV-02 Sezione tipo 18

Bild IV-02 Regelquerschnitt 18

REGELQUERSCHNITT 7A SEZIONE TIPO

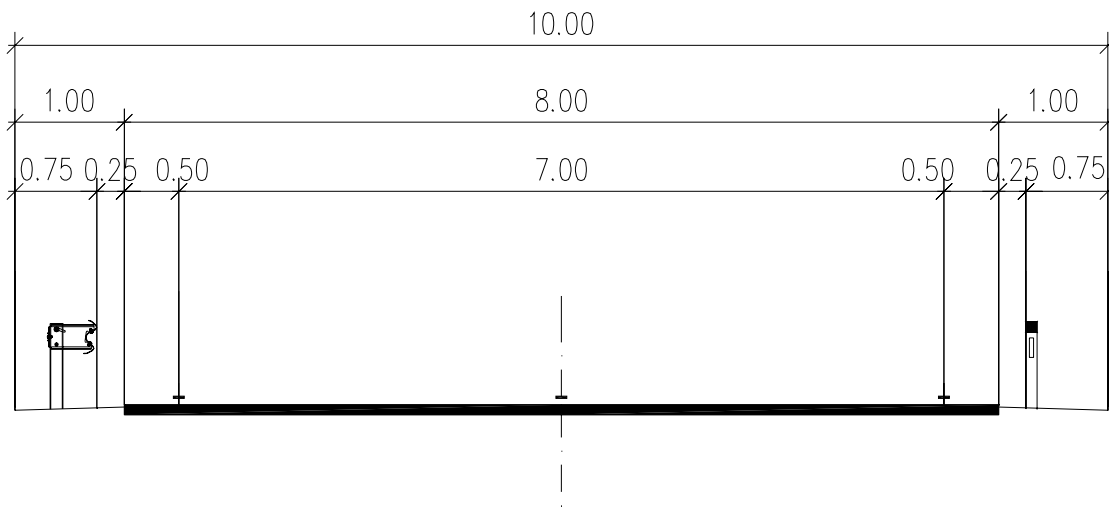


Fig. IV-03 Sezione tipo 7A

Bild IV-03 Regelquerschnitt 7A

REGELQUERSCHNITT 7B SEZIONE TIPO

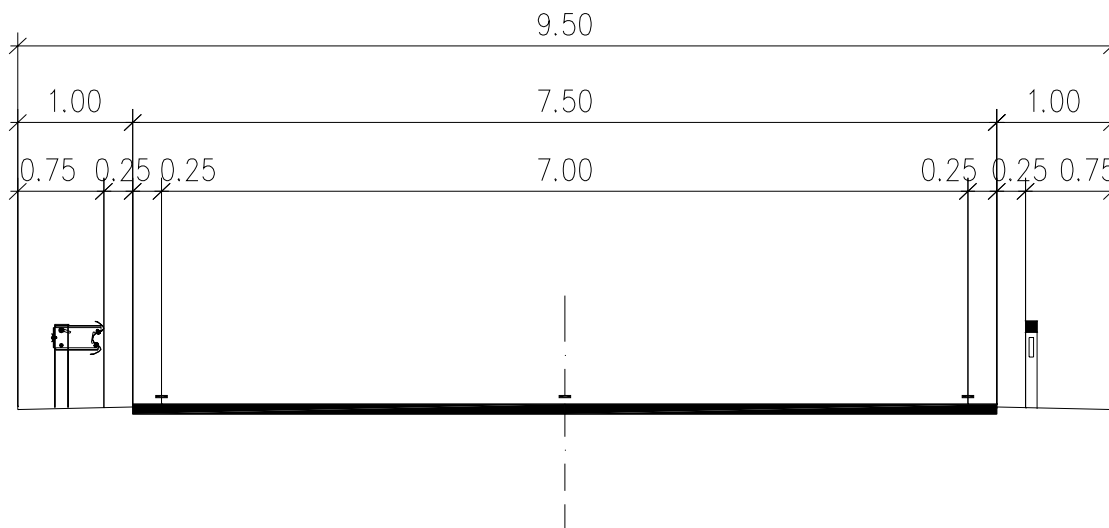


Fig. IV-04 Sezione tipo 7B

Bild IV-04 Regelquerschnitt 7B

REGELQUERSCHNITT 6A SEZIONE TIPO

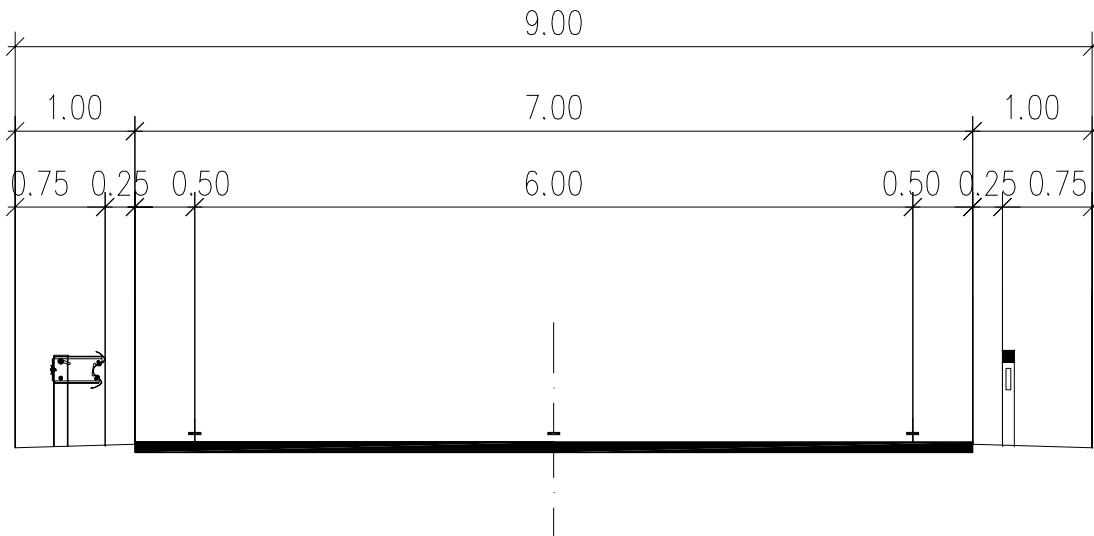


Fig. IV-05 Sezione tipo 6A

Bild IV-05 Regelquerschnitt 6A

REGELQUERSCHNITT 6B SEZIONE TIPO

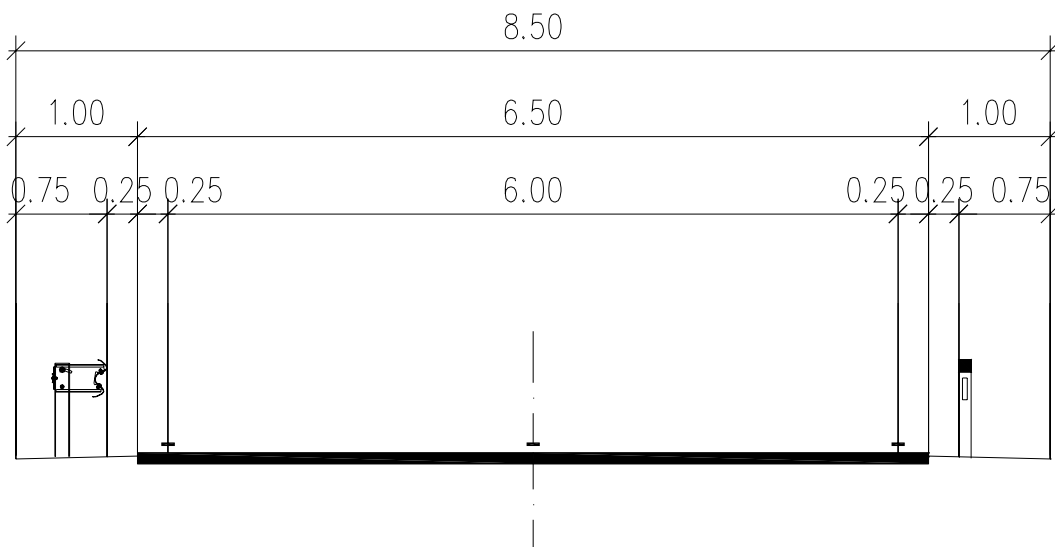


Fig. IV-06 Sezione tipo 6B

Bild IV-06 Regelquerschnitt 6B

REGELQUERSCHNITT 5 SEZIONE TIPO

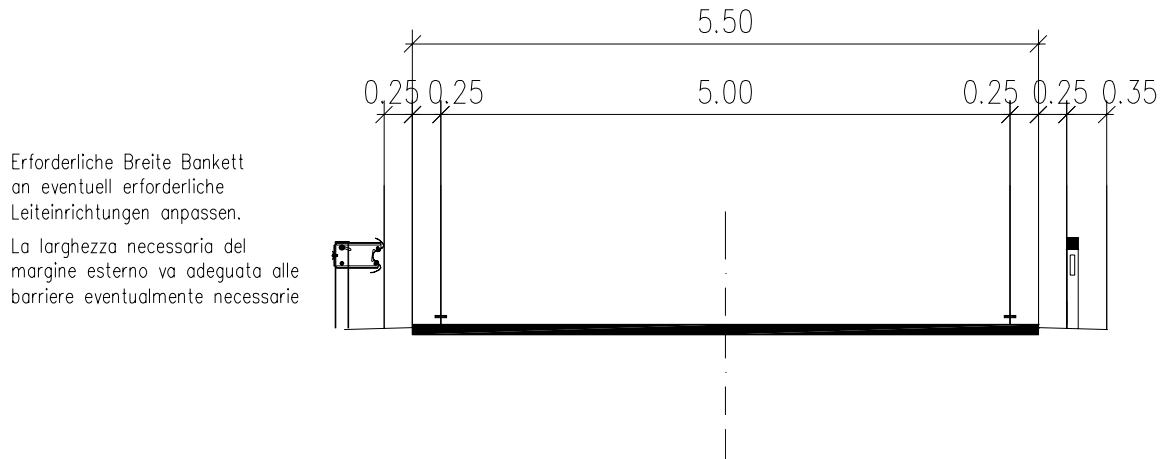


Fig. IV-07 Sezione tipo 5

Bild IV-07 Regelquerschnitt 5

REGELQUERSCHNITT 3A SEZIONE TIPO

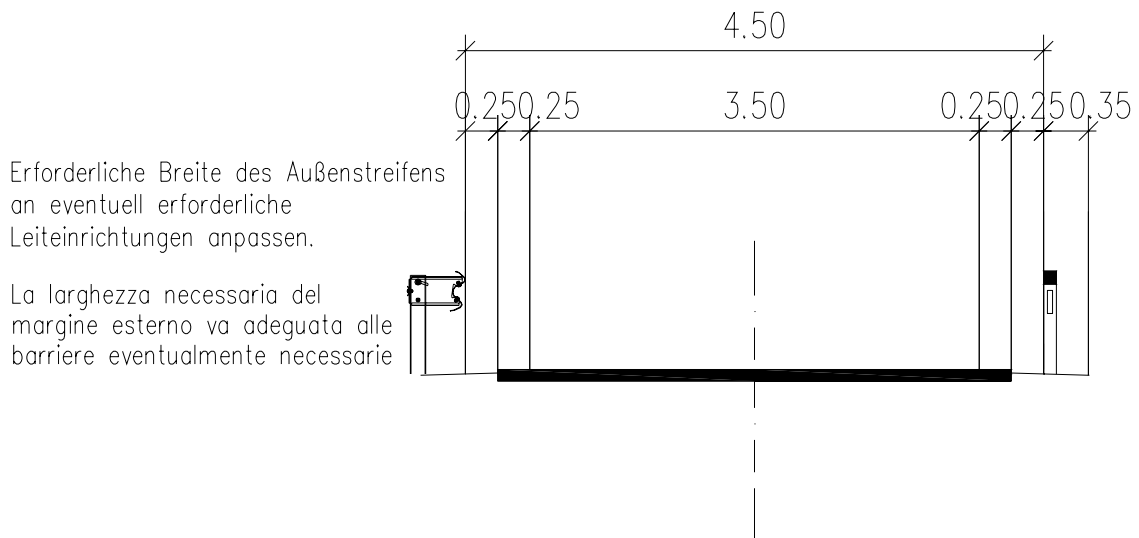


Fig. IV-08 Sezione tipo 3A

Bild IV-08 Regelquerschnitt 3A

REGELQUERSCHNITT 3B SEZIONE TIPO

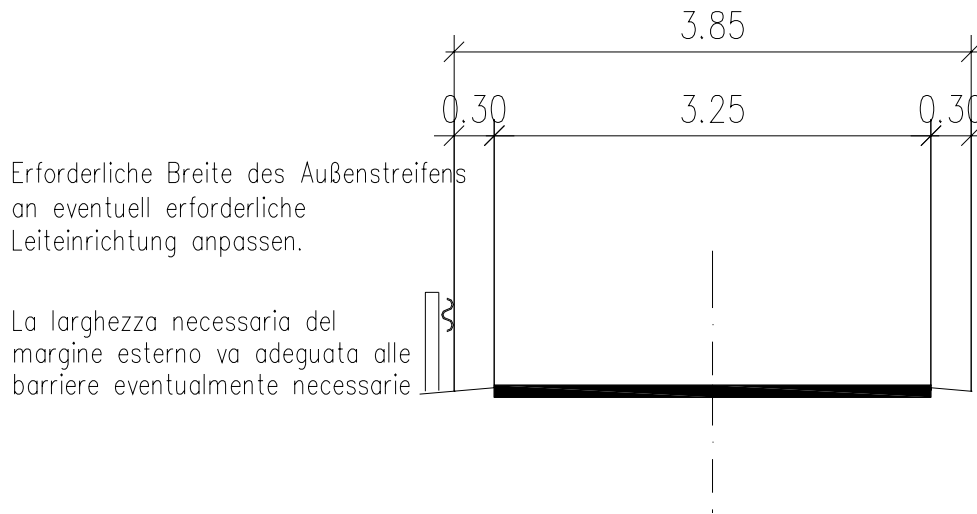
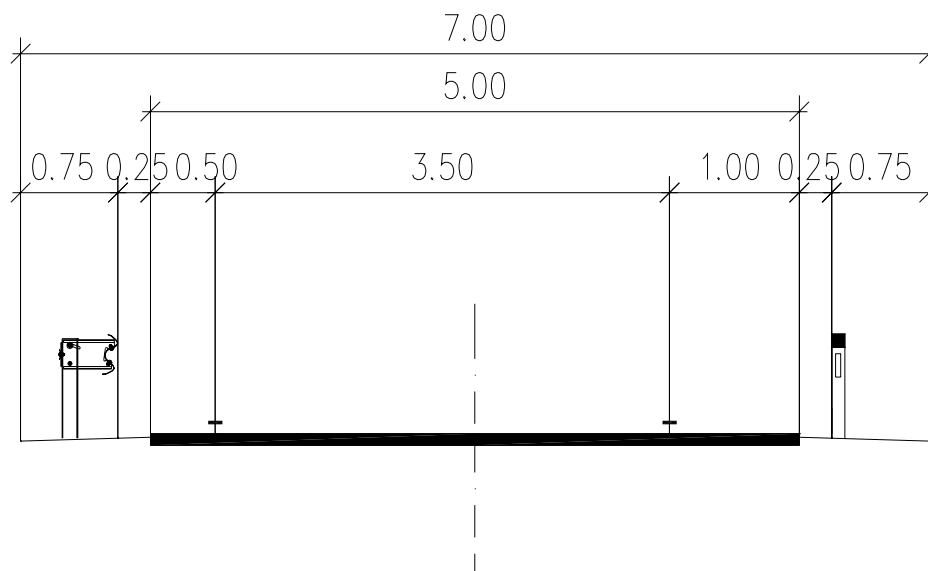


Fig. IV-09 Sezione tipo 3B

Bild IV-09 Regelquerschnitt 3B

REGELQUERSCHNITT RA SEZIONE TIPO



**Fig. IV-10 Sezione tipo RA
(rampe d'accesso)**

**Bild IV-10 Regelquerschnitt RA
(Ein- und Ausfahrtsrampen)**

IV - Articolo 16
Elementi della sezione stradale

1. La Figura IV-11 illustra gli elementi più rappresentativi dello spazio stradale, corredandoli della terminologia convenzionalmente in uso.

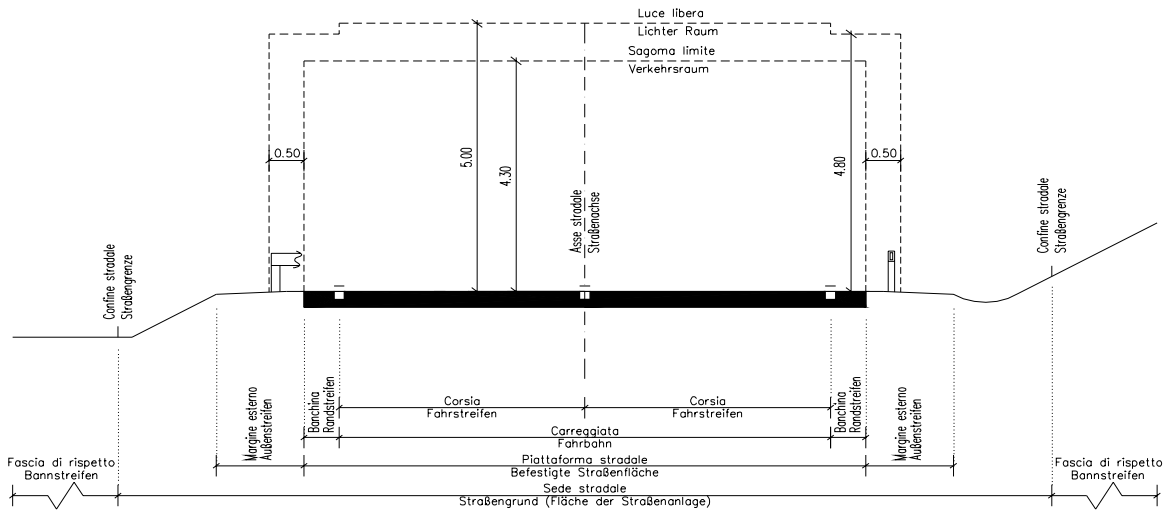


Fig. IV-11 Elementi dello spazio stradale

IV - Artikel 16
Elemente des Querschnitts

1. Bild IV-11 zeigt die repräsentativsten Elemente des Straßenraumes, ergänzt mit der üblicherweise verwendeten Terminologie.

Bild IV-11 Elemente des Straßenraumes

CAPO V
STRADE

V - Articolo 17
Velocità di dimensionamento

1. Per la strada da progettare si fissa una velocità di dimensionamento V_e . Essa rappresenta la velocità minima percorribile su tutta la tratta ed inoltre fissa i valori minimi e massimi dei parametri progettuali. Dal valore di V_e dipendono direttamente ad esempio il raggio minimo di curva R_{min} e la pendenza longitudinale massima s_{max} .

2. Pendenze longitudinali oltre il 12% possono essere utilizzate solo per tratti inferiori ai 500 m.

ABSCHNITT V
STRASSEN

V - Artikel 17
Entwurfsgeschwindigkeit

1. Für die zu planende Straße wird die Entwurfsgeschwindigkeit V_e festgelegt. Sie ist die Mindestgeschwindigkeit, welche auf der gesamten Strecke gefahren werden kann und bestimmt die Höchst- und Minimalwerte der Entwurfselemente. Von V_e direkt abhängig sind zum Beispiel der Kurvenmindestradius R_{min} und die maximale Längsneigung s_{max} .

2. Längsneigungen über 12% dürfen nur auf Längen unter 500 m angewendet werden.

V_e [km/h]	30	40	50	60	70	80	90	100	110
R_{min} [m]	20	45	80	125	180	250	340	450	630
s_{max} [%]	12	12	11	10	9	8	7	6	5

Tabella V-01 Rapporto tra velocità, raggio minimo e pendenza longitudinale massima

Tabelle V-01 Zusammenhang zwischen Geschwindigkeit und Mindestradius bzw. maximaler Längsneigung

V - Articolo 18
Velocità di progetto

1. La velocità di progetto V_p (non superata dall'85% delle autovetture) viene determinata dal raggio R e dalla pendenza longitudinale s , nel tratto in questione, assumendo il valore minore tra i due. Le velocità di progetto risultanti per ogni punto della strada non devono essere minori della velocità di dimensionamento prescritta e comunque non superiore a quella massima ammessa per legge.

2. In base a V_p vengono determinate le lunghezze minime delle clotoidi LA, dei raccordi circolari nel profilo longitudinale (raggio minimo di curva verticale convessa h_k concava h_w), le pendenze trasversali q e i valori delle distanze minime di visibilità, quali visibilità minima di arresto s_h e visibilità minima di sorpasso s_u .

V - Articolo 19
Rettifili

Geschwindigkeit V_p [km/h]/Velocità V_p [km/h]	30	40	50	60	70	80	90	100	110
Länge [m]/ Lunghezza [m]	10	20	35	45	60	85	115	150	190

Tabella V-02 Rapporto tra velocità di progetto e lunghezza minima del rettilo tra curve controverse

1. Lunghezza minima di una retta tra due curve equiverse: L_{\min} [m] = $4 \times V_p$ [km/h].

2. In caso di curve controverse può essere inserita una retta di lunghezza massima pari a $L_{\max} = (A_1 + A_2)/12,5$.

V - Articolo 20
Curve

Rmin [m]	20	45	80	125	180	250	340	450	580
V_p [km/h]	30	40	50	60	70	80	90	100	110

Tabella V-03 Rapporto tra raggio R e velocità V_p

1. Lunghezza minima della curva rimanente tra due curve di raccordo:
 L_{\min} [m] = $(V_p$ [km/h]/3,6) $\times 2 = V_p$ [km/h]/1,8

V - Artikel 18
Projektierungsgeschwindigkeit

1. Die Projektierungsgeschwindigkeit V_p entspricht der maximalen Geschwindigkeit, die erwartungsgemäß von 85% der Pkw nicht überschritten wird und ist auf jeden Fall nicht höher als die gesetzlich vorgeschriebene Höchstgeschwindigkeit. V_p wird durch den Radius und die Längsneigung des jeweiligen Straßenabschnittes bestimmt. Dabei ist der kleinere Wert maßgebend. Die sich an jeder Stelle der Straße ergebenden Projektierungsgeschwindigkeiten dürfen die vorgegebene Entwurfs-geschwindigkeit nicht unterschreiten.

2. V_p dient als Grundlage zur Bestimmung der Mindestlängen der Klotoiden, der Ausrundungen im Längsschnitt, also von Kuppen- h_k bzw. Wannenmindestradius h_w , der Querneigung q und der Mindestwerte der Sichtweiten wie Mindesthaltesichtweite s_h und Mindestüberholsichtweite s_u .

V - Artikel 19
Gerade

Tabelle V-02 Zusammenhang zwischen Projektgeschwindigkeit und Mindestlänge der Geraden bei gegenläufigen Bögen

1. Mindestlänge der Geraden zwischen zwei gleichsinnig gekrümmten Bögen: L_{\min} [m] = $4 \times V_p$ [km/h].

2. Im Falle von Wendelinien darf eine kurze Zwischengerade eingeschaltet werden mit einer maximalen Länge von $L_{\max} = (A_1 + A_2)/12,5$.

V - Artikel 20
Kreisbogen

Tabelle V-03 Zusammenhang zwischen Radius R und Geschwindigkeit V_p

1. Mindestlänge des zwischen zwei Übergangsbögen verbleibenden Kreisbogens:
 L_{\min} [m] = $(V_p$ [km/h]/3,6) $\times 2 = V_p$ [km/h]/1,8

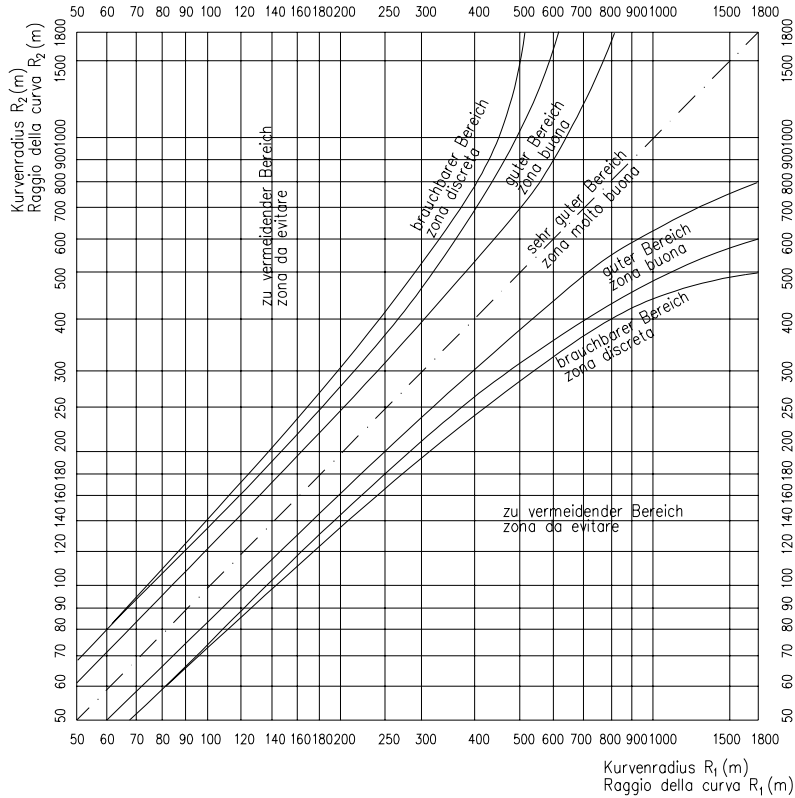


Fig. V-01 Rapporto tra i valori di due raggi di curva successivi

V - Articolo 21
Clotoidi

1. Raccordo tra rettilo e curva

$$A^2 = R * L$$

A = parametro della clotoide [m]
L = lunghezza della clotoide [m]
R = raggio alla fine della clotoide [m]

Bild V-01 Beurteilung der Größe von aufeinander folgenden Bogenradien

V - Artikel 21
Klotoide

1. Der Übergang zwischen Gerade und Kreisbogen

$$A^2 = R * L$$

A = Parameter der Klotoide [m]
L = Länge der Klotoide [m]
R = Radius am Ende der Klotoide [m]

V _e [km/h]	30	40	50	60	70	80	90	100	110
A _{min} [m]	10	20	30	40	60	80	110	150	190

Tabella V-04 Parametro minimo della clotoide A_{min}

Parametro ottimale della clotoide $A = 2/3 * R$
Campo di variazione del parametro della clotoide: $R/3 \leq A \leq R$
Rapporto tra due clotoidi successive: $A1: A2 \leq 1,5$.

Tabelle V-04 Klotoidenmindestparameter A_{min}

Anzustrebender Klotoidenparameter $A = 2/3 * R$
Bereich des Klotoidenparameter: $R/3 \leq A \leq R$
Verhältnis zweier aneinanderstoßender Klotoiden: $A1: A2 \leq 1,5$.

V - Articolo 22
Pendenza longitudinale

1. Pendenze longitudinali oltre il 12% possono essere utilizzate solo per tratti inferiori ai 500 m.

V - Artikel 22
Längsneigung

1. Längsneigungen über 12% dürfen nur auf Längen unter 500 m angewendet werden.

s [%]	12	11	10	9	8	7	6	5
V _p [km/h]	40	50	60	70	80	90	100	110

Tabella V-05 rapporto tra pendenza longitudinale e velocità

2. Una pendenza longitudinale fino a $s = 0\%$ è ammissibile solo se in tutti i punti della strada la pendenza trasversale è inferiore a 2,5% e quindi è assicurato un sufficiente deflusso delle acque superficiali. Nelle zone in cui la pendenza trasversale della carreggiata è inferiore al valore minimo ammissibile $q_{\min} = 2,5\%$ si deve prevedere una pendenza longitudinale tale da assicurare ai bordi della carreggiata (tenuto conto di un eventuale allargamento in corrispondenza della curva) una pendenza longitudinale nella stessa direzione pari allo 0,5%. Se questa condizione non può essere soddisfatta, bisogna spostare il punto di pendenza nulla.

Tabelle V-05 Zusammenhang Längsneigung - Geschwindigkeit

2. Eine Längsneigung bis $s = 0\%$ ist nur zulässig, wenn die Querneigung an keiner Straßenstelle weniger als 2,5% beträgt und somit eine ausreichende Oberflächenentwässerung gesichert ist. In Bereichen, in denen die Fahrbahnmindestquerneigung $q_{\min} = 2,5\%$ unterschritten wird, soll die Längsneigung der Bezugslinie mindestens so groß gewählt werden, dass der Fahrflächenrand (mit Berücksichtigung einer allfälligen Verbreiterung im Bogen) eine gleichgerichtete Längsneigung von 0,5% erhält. Kann diese Bedingung nicht erfüllt werden, so ist der Nulldurchgang zu verschieben.

V - Articolo 23
Raggi minimi di curve convesse

V - Artikel 23
Mindestkuppenradien

V _p [km/h]	30	40	50	60	70	80	90	100	110
R _{kmin}	600	1000	1400	2400	3150	4400	5700	8300	12000

Tabella V-06 Raggio minimo di curve convesse

Tabelle V-06 Mindestkuppenradien

V - Articolo 24
Raggi minimi di curve concave

V - Artikel 24
Mindestwannenradien

V _p [km/h]	30	40	50	60	70	80	90	100	110
R _{wmin}	400	500	600	750	1000	1300	2400	3800	6000

Tabella V-07 Raggio minimo di curve concave

Tabelle V-07 Mindestwannenradien

V - Articolo 25
Pendenza trasversale

V - Artikel 25
Querneigung

1. Di norma va prevista una pendenza minima del 2,5% unica per l'intera superficie transitabile. In caso di carreggiate di grande larghezza può essere previsto anche un profilo trasversale a spiovente su due lati.

1. In der Regel ist eine einseitige Querneigung von mindestens 2,5% für die gesamte Fahrfläche vorzusehen. Bei großen Fahrbahnbreiten kann auch ein Dachprofil vorgesehen werden.

2. La pendenza trasversale in curva si ottiene dalla Figura V-02 (eccetto che per i tornanti).

2. Die Querneigung in Kurven (ausgenommen Kehren) erhält man aus Bild V-02.

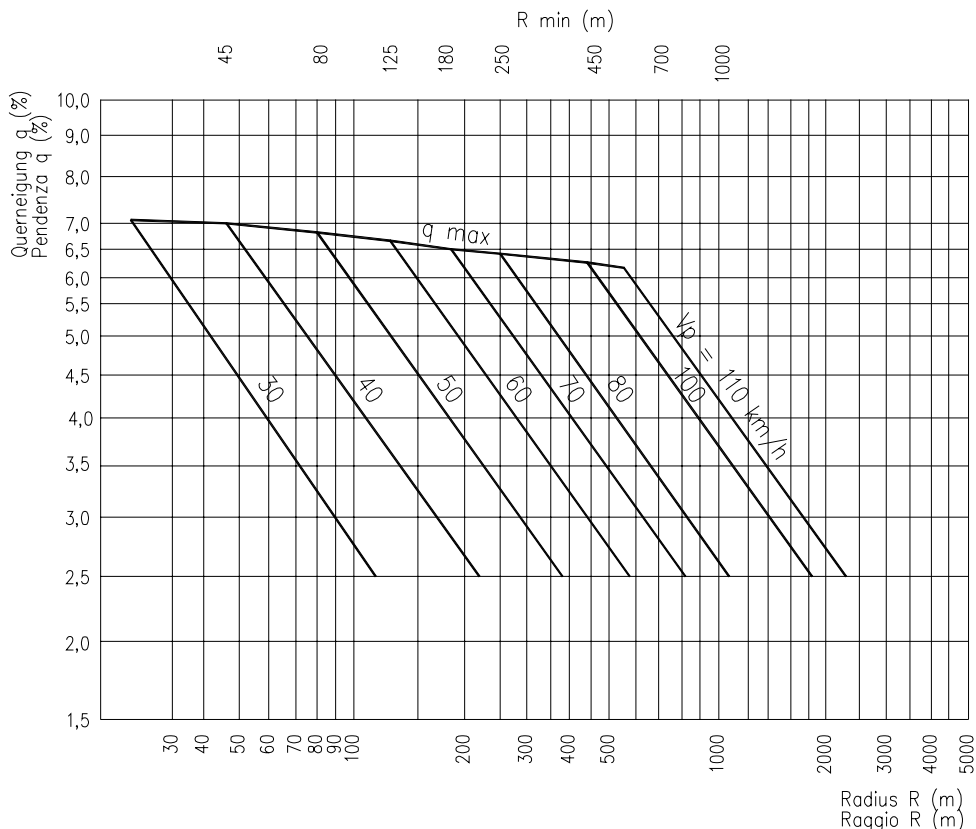


Fig. V-02 Pendenza trasversale in funzione della velocità V_p

Bild V-02 Querneigung in Abhängigkeit von der Geschwindigkeit V_p

3. Per evitare lo slittamento dei veicoli con strada resa insicura dalle condizioni invernali, in caso di pendenza longitudinale s elevata, limitare la pendenza trasversale q secondo la Tabella V-08.

3. Um ein Abrutschen der Fahrzeuge bei Winterglätte zu verhindern, ist bei hoher Längsneigung s die Querneigung q gemäß Tabelle V-08 zu begrenzen.

s [%]	≤ 4	5	6	≥ 7
q_{max} [%]	7	6	5	3,5

Tabella V-08 Pendenza trasversale massima q_{max} con pendenza longitudinale elevata (s)

Tabelle V-08 maximale Querneigung q_{max} bei hoher Längsneigung (s)

V - Articolo 26

Raccordi verticali dei cigli e variazioni di pendenza trasversale

V - Artikel 26

Anrampung und Verwindung

1. Di norma le variazioni di pendenza trasversale devono essere realizzate all'interno della clotoide di raccordo. È possibile in caso di variazione di pendenza $\Delta s_{max} > 1,5\%$ anticipare l'inversione in modo tale che l'eventuale punto zero cada all'inizio della clotoide.

1. Im Regelfall ist die Verwindung innerhalb des Übergangsbogens zu vollziehen. Es ist möglich im Fall einer Überschreitung der Anrampfungsneigung $\Delta s_{max} > 1,5\%$ die Verwindung so weit vorzuziehen, dass der eventuelle Nulldurchgang auf den Anfang der Klotoide trifft.

2. La pendenza di raccordo verticale dei cigli (Δs) è la pendenza longitudinale relativa dei bordi della superficie transitabile della sezione tipo non allargata rispetto alla linea di riferimento.

$$\Delta s [\%] = a [\text{m}] \cdot \Delta q [\%] / L [\text{m}]$$

ove

a = distanza del bordo della superficie transitabile (sezione non allargata) dalla linea di riferimento [m]

Δq = variazione di pendenza trasversale

L = lunghezza della zona di variazione della pendenza trasversale

3. Pendenza massima di raccordo verticale dei cigli in caso di variazione della pendenza trasversale

2. Die Anrampungsneigung (Δs) ist die relative Längsneigung der Ränder der Fahrfläche des unverbreiterten Regelquerschnittes zur Bezugslinie.

$$\Delta s [\%] = a [\text{m}] \cdot \Delta q [\%] / L [\text{m}]$$

mit

a = Abstand des Fahrflächenrandes zu Bezugslinie [m] (unverbreiteter Regelquerschnitt)

Δq = Querneigungsdifferenz

L = Länge des Verwindungsbereichs

3. Maximale Anrampungsneigung bei Verwindung

V_p (km/h)	≤ 50	60 - 70	≥ 80
Δs_{max} (%)	1,5	1,0	0,5

Tabella V-09 Pendenza massima di raccordo verticale dei cigli in funzione della velocità V_e

Tabelle V-09 maximale Anrampungsneigung in Abhängigkeit von V_e

4. Pendenza minima di raccordo verticale dei cigli in caso di variazione della pendenza trasversale con passaggio attraverso lo zero:

Nelle zone del tracciato in cui la pendenza trasversale varia passando attraverso il valore zero, nella zona $q < 2,5\%$, per motivi di scolo delle acque, la pendenza minima di raccordo verticale dei cigli non deve essere inferiore a $\Delta s_{\text{min}} [\%] = 0,1 \cdot a$

4. Minimale Anrampungsneigung bei Verwindung mit Nulldurchgang der Querneigung:

In Trassenbereichen, in denen die Querneigung bei der Verwindung die horizontale Lage durchläuft (Nulldurchgang), darf die minimale Anrampungsneigung $\Delta s_{\text{min}} [\%] = 0,1 \cdot a$ aus entwässerungstechnischen Gründen im Bereich $q < 2,5\%$ nicht unterschritten werden.

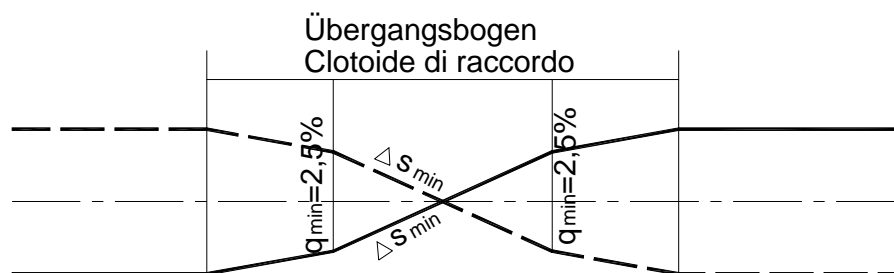


Fig. V-03 Variazione della pendenza trasversale in caso di passaggio attraverso lo zero

Bild V-03 Verwindung bei Nulldurchgang der Querneigung

V - Articolo 27

Allargamento carreggiata in curva

1. In base al caso di incrocio di due mezzi, scelti ai fini del dimensionamento, ed in base al raggio di curvatura, dalla figura V-04 si calcola l'allargamento necessario (i) per ogni singolo mezzo.

2. L'allargamento totale i_{tot} è la somma degli allargamenti necessari per ogni singolo mezzo. L'allargamento deve essere realizzato tutto sul margine interno e deve essere previsto sull'intera lunghezza della curva.

3. L'allargamento totale va previsto solo in caso di valori $i_{tot} \geq 0,20$ m.

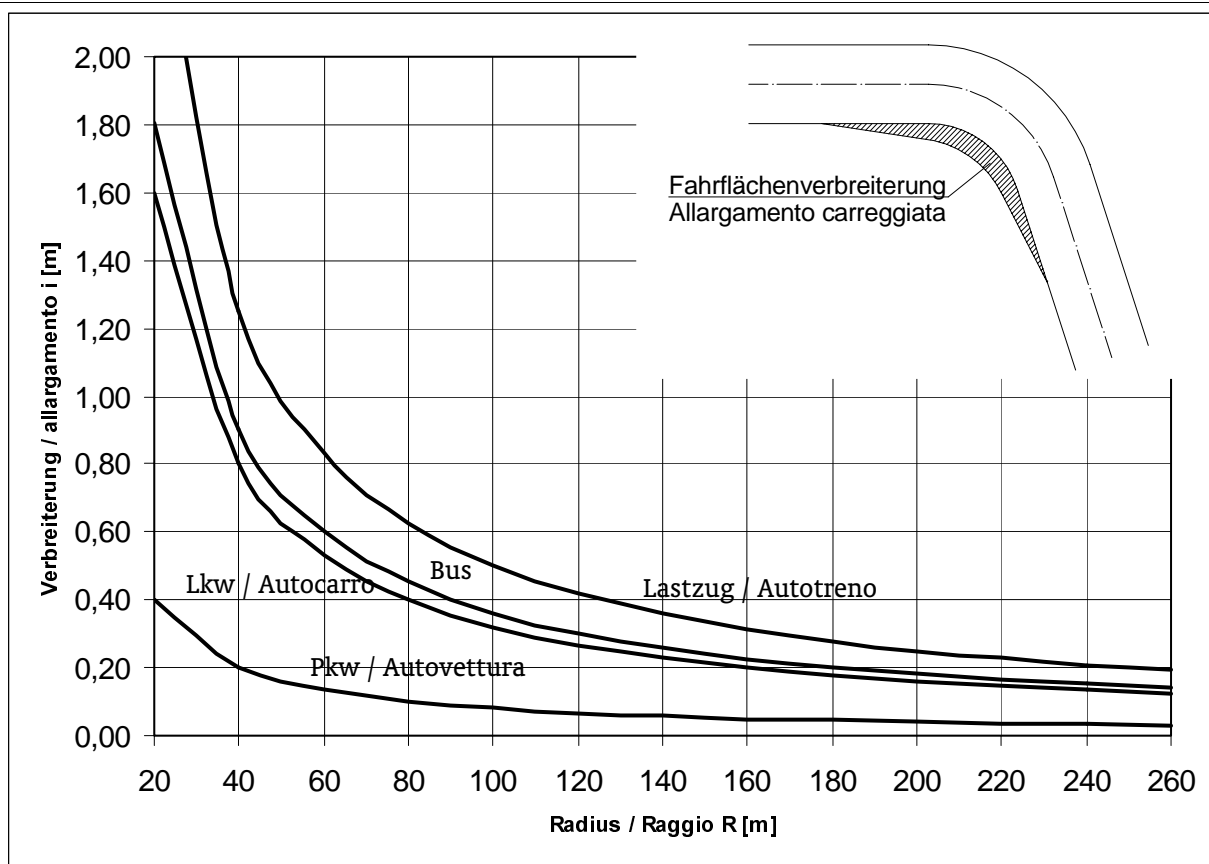
V - Artikel 27

Fahrbahnverbreiterung im Bogen

1. Aufgrund des maßgebenden Begegnungsfalls und des Kurvenradius ergibt sich aus Bild V-04 die Fahrbahnverbreiterung (i) für das einzelne Fahrzeug im Bogen.

2. Die Gesamtverbreiterung i_{tot} setzt sich zusammen aus der Summe der notwendigen Verbreiterungen für die einzelnen Fahrzeuge. Die Gesamtverbreiterung erfolgt am Innenrand und muss auf der ganzen Länge des Kreisbogens vorhanden sein.

3. Die Fahrbahnverbreiterung ist nur für $i_{tot} \geq 0,20$ m vorzunehmen.



Esempio: da calcolare è l'allargamento della superficie transitabile i_{tot} per un raggio di curva $R = 70$ m e un incontro tra autovettura e autotreno.

autovettura: 15 cm

autotreno: 75 cm

$i_{tot} = 15 + 75 = 90$ cm

Beispiel: Gesucht ist die Fahrbahnverbreiterung i_{tot} bei einem Radius $R = 70$ m für den Begegnungsfall von einem Pkw mit einem Lastzug.

Pkw: 15 cm

Lastzug: 75 cm

$i_{tot} = 15 + 75 = 90$ cm

Fig. V-04 Allargamento della superficie transitabile in curva per una corsia

Bild V-04 Fahrbahnverbreiterung im Bogen für einen Fahrstreifen

4. Il tratto di raccordo va realizzato in forma parabolica come indicato nella Figura V-05.

4. Die Verziehungsstrecke ist parabelförmig anzulegen und ist wie im Bild V-05 aufgezeigt, auszubilden.

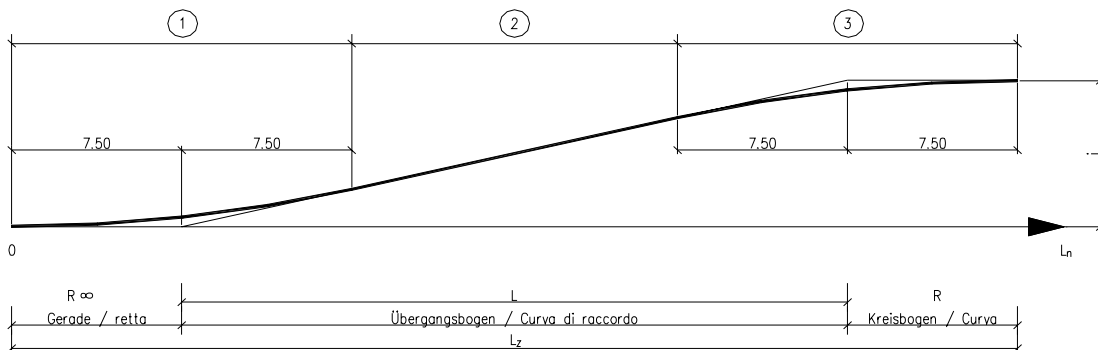


Fig. V-05 Tratto di raccordo in caso di allargamento della superficie transitabile

Bild V-05 Verziehungsstrecke bei Fahrbahnaufweitung

*V - Articolo 28
Visibilità su tratto aperto*

*V - Artikel 28
Sichtweiten auf freier Strecke*

1. Per la sicurezza di una strada è di particolare importanza una buona visibilità. La visibilità necessaria deve essere verificata sia in planimetria che nel profilo longitudinale.

1. Für die Sicherheit einer Straße sind gute Sichtverhältnisse besonders wichtig. Um diese nachzuweisen, muss das Sichtfeld sowohl im Lageplan als auch im Längsprofil kontrolliert werden.

2. La posizione degli occhi e del punto osservato deve avvenire secondo le seguenti prescrizioni.

2. Dabei hat die Positionierung der Augen- und Zielpunkte nach folgenden Vorgaben zu erfolgen.

Augenpunkt / Posizione degli occhi		Zielpunkt / Punto osservato		
Lage Posizione	Höhe h_A in m Altezza h_A in m	Lage Posizione	Für v_p in km/h per v_p in km/h	Höhe h_z in m Altezza h_z in m
In der Achse des eigenen Fahrstreifens	1,00	In der Achse des eigenen Fahrstreifens	60	0,00
			70	0,05
			80	0,15
			90	0,25
Nell'asse della propria corsia	1,00	Nell'asse della propria corsia	100	0,35
			110	0,40

Tabella V-10: Posizione degli occhi e punto osservato

Tabelle V-10: Position Augen und Zielpunkt



S Sehstrahl - raggio visivo
 h_A Höhe Augpunkt - altezza punto degli occhi
 h_Z Höhe Zielpunkt - altezza punto osservato

Fig. V-06: Posizione degli occhi e punto osservato

*V - Articolo 29
 Visibilità di arresto*

1. La visibilità di arresto è data dal tratto percorso da una vettura alla velocità v_p , dal momento in cui vede un ostacolo fino all'arresto del mezzo. Essa deve essere verificata per superstrade (A), strade statali (SS) e strade provinciali importanti (SP).

2. La visibilità di arresto è costituita dal tratto percorso durante il tempo di reazione e di azionamento e dallo spazio di frenata. Essa può essere letta dal diagramma sulla sinistra (valori di partenza v_p e pendenza longitudinale).

Bild V-06: Position Augen- und Zielpunkt

*V - Artikel 29
 Haltesichtweite*

1. Die Haltesichtweite ist die Strecke, die ein mit v_p fahrendes Fahrzeug in der Zeitspanne von der Sicht eines Hindernisses bis zum Stillstand zurücklegt. Sie ist für Schnellstraßen (A), Staatsstraßen (SS) und wichtige Landesstraßen (LS) nachzuweisen.

2. Die Haltesichtweite setzt sich aus dem Weg, den das Fahrzeug zum Einen während der Reaktionszeit und der Auswirkungsdauer und zum Anderen aus dem Bremsweg zusammen. Sie kann aus nebenstehendem Bild entnommen werden (Eingangswerte v_p und Längsneigung s).

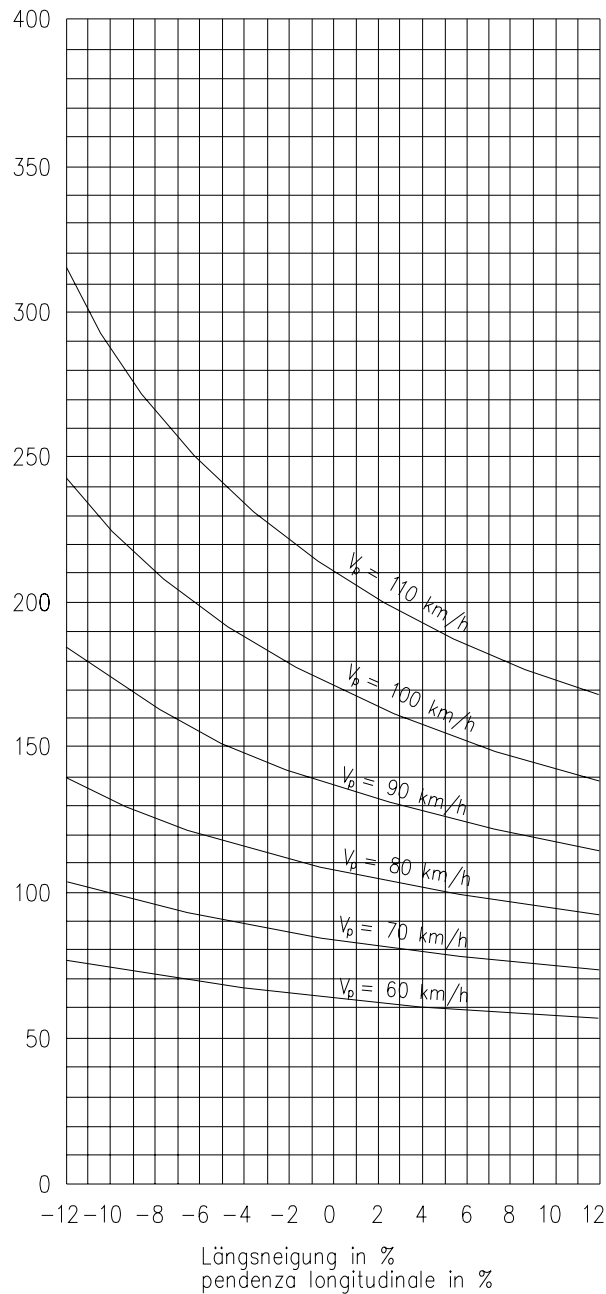


Fig. V-07 Visibilità di arresto necessarie

V - Articolo 30
Visibilità di sorpasso

1. La visibilità di sorpasso è il tratto necessario per una sicura manovra di sorpasso. Essa è costituita dalla distanza percorsa dal mezzo in sorpasso e dalla distanza percorsa dal mezzo proveniente in senso contrario, incrementate di una sufficiente distanza di sicurezza fra le due vetture che si incontrano dopo la manovra di sorpasso.

Bild V-07 Erforderliche Haltesichtweiten

V - Artikel 30
Überholsichtweite

1. Die Überholsichtweite ist jene Strecke, die für einen sicheren Überholvorgang notwendig ist. Diese setzt sich aus dem Weg des überholenden und dem Weg des entgegenkommenden Fahrzeuges zusammen, erhöht um einen ausreichenden Sicherheitsabstand zwischen den beiden sich aufeinander zu bewegenden Fahrzeugen nach Beendigung des Überholvorganges.

V - Articolo 31
Tornanti

1. I tornanti vengono realizzati in caso di terreni in forte pendenza e in condizioni di spazio limitato per i cambiamenti di direzione. Nel configurare i tornanti è necessario cercare di ostacolare il meno possibile il flusso del traffico.

- Per il tracciato vanno scelte condizioni topograficamente favorevoli.
- Il raggio del tornante deve essere possibilmente grande.
- Va prevista una sufficiente riduzione della pendenza.

2. Come raggio minimo del tornante si adotta $R = 7,0$ m (nell'asse)

ovvero il raggio assiale derivato dal diametro di sterzata del veicolo critico di riferimento, nel caso che questo sia maggiore.

3. L'allargamento massimo della carreggiata nel tornante per il veicolo considerato per il dimensionamento è riportato nelle tabelle dalla V-11 alla V-13, relativamente all'angolo γ [gon] (secondo la figura V-08), il raggio del tornante R [m] e la lunghezza timone ridotta Dr [m].

V - Artikel 31
Kehren

1. Kehren werden bei steilem Gelände und damit begrenzten Platzverhältnissen zur Richtungsänderung angeordnet. Bei der Ausbildung ist darauf zu achten, dass die Behinderung des Verkehrsflusses möglichst gering bleibt.

- Bei der Trassierung sind topografisch günstig gelegene Standorte auszuwählen.
- Der Kehrenradius ist möglichst groß zu wählen.
- Eine ausreichende Steigungsreduktion ist vorzusehen.

2. Als Mindestwert für den Kehrenradius gilt $R = 7,0$ m (in der Achse)

bzw. der aus dem Wendekreisdurchmesser des maßgebenden Fahrzeuges abgeleitete Achsradius, sofern dieser größer ist.

3. Die maximale Fahrbahnverbreiterung in der Kehre für das maßgebende Fahrzeug ist Tabelle V-11 bis Tabelle V-13 in Abhängigkeit vom Winkel γ [gon] (gemäß Bild V-08), dem Kehrenradius R [m] und der reduzierten Deichsellänge Dr [m] zu entnehmen.

R \ γ	100	120	140	160	180	200	220	240
7	145	165	175	185	195	200	205	205
8	135	150	160	165	170	170	175	175
10	120	125	130	130	135	135	135	135
12	105	105	110	110	110	110	110	110
14	90	90	95	95	95	95	95	95
15	85	85	85	85	85	85	85	85

Tabella V-11 Allargamento necessario v (in cm) per $Dr = 5,0$ m (trattore agricolo, autovettura grande, autocarro a due assi di tipo normale, autocarro a tre assi corto)

Tabelle V-11 Erforderliche Verbreiterung v (in cm) für $Dr = 5,0$ m (landwirtschaftliche Zugmaschine, großer PKW, 2achsiger LKW normaler Bauart, kurzer 3achsiger LKW)

R \ γ	100	120	140	160	180	200	220	240
7	180	210	245	275	300	315	330	345
8	190	220	125	265	280	290	300	310
10	180	200	210	220	225	230	235	240
12	165	275	180	185	190	190	190	190
14	145	150	155	160	160	160	160	160

Tabella V-12 Allargamento necessario v (in cm) per $Dr = 6,5$ m (limite superiore per autotreni agricoli, autocarri a 2 o 3 assi di tipo grande)

Tabelle V-12 Erforderliche Verbreiterung v (in cm) für $Dr = 6,5$ m (Obergrenze für landwirtschaftliche Züge, 2- bzw. 3achsiger LKW größerer Bauart)

R \ γ	100	120	140	160	180	200	220	240
10	260	310	355	390	420	445	465	480
12	265	300	325	350	365	380	390	395
14	250	280	295	305	315	320	325	330

Tabella V-13 Allargamento necessario v (in cm) per $D_r = 9,1$ m (autocarro singolo di dimensioni massime consentite dalla legge, normale autotreno, semirimorchio)

Tabelle V-13 Erforderliche Verbreiterung v (in cm) für $D_r = 9,1$ m (größter gesetzlich zulässiger Einzel-LKW, üblicher LKW-Zug, Sattelkraftfahrzeug)

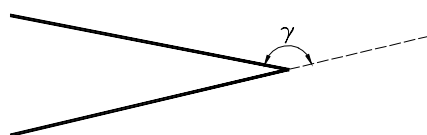
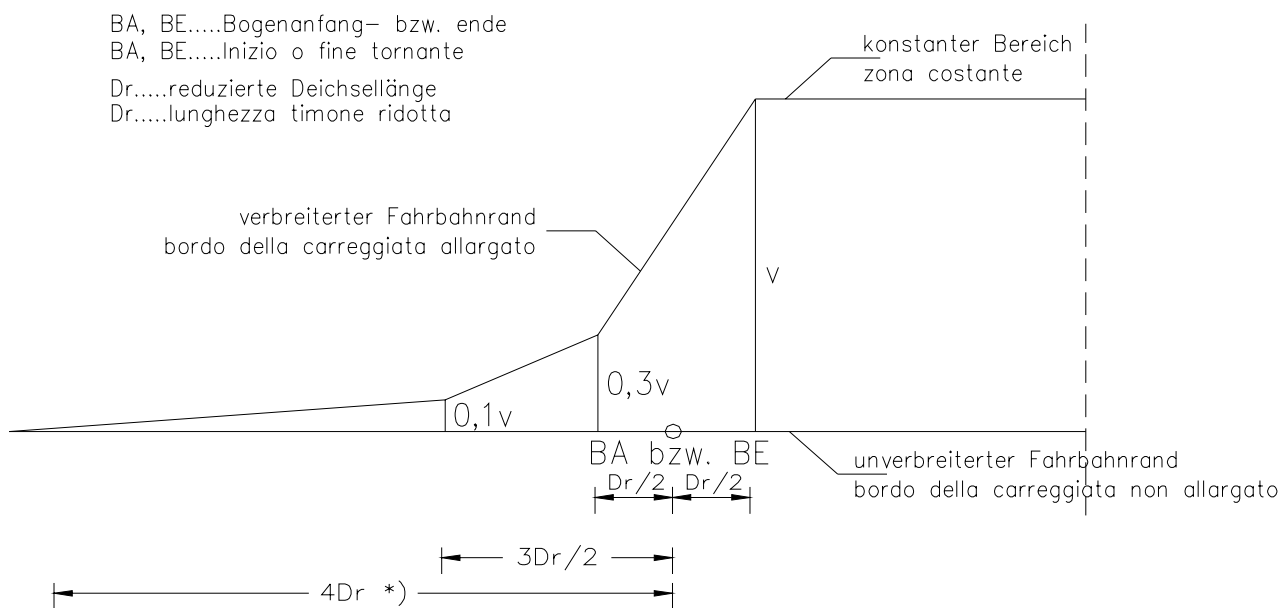


Fig. V-08 Angolo di variazione di direzione γ

Bild V-08: Richtungsänderungswinkel γ

4. Per motivi economici l'allargamento nei tornanti, anche in caso di sezioni a doppia carreggiata, va previsto per una carreggiata sola. Pertanto nei tornanti l'incrocio con il veicolo considerato ai fini del dimensionamento non è possibile. L'allargamento totale va realizzato in corrispondenza del bordo interno del tornante, mentre il raccordo va realizzato secondo figura V-09. Se si dovessero determinare degli angoli, questi vanno arrotondati.

4. Aus Gründen der Wirtschaftlichkeit wird in Kehren auch bei zweistreifigen Querschnitten die Verbreiterung nur für einen Fahrstreifen angeordnet. Begegnungen mit dem Bemessungsfahrzeug sind deshalb in den Kehren nicht möglich. Die Gesamtverbreiterung erfolgt am Innenrand der Kehre, die Verziehung soll gemäß Bild V-09 erfolgen. Ergeben sich dabei Knickpunkte, sind diese auszurunden.



*) bzw. bis Bogenanfang von darauf folgender Gegenkrümmung, wenn die Zwischengerade kürzer als $4D_r$ ist.
 *) ovvero fino all'inizio della controcurva successiva, se la lunghezza della retta intermedia è inferiore a $4D_r$.

Fig. V-09 Allargamento nel tornante

Bild V-09 Verbreiterungsanordnung in der Kehre

*V - Articolo 32**Pendenza trasversale nel tornante*

1. La pendenza trasversale q va sempre determinata assieme alla pendenza longitudinale (pendenza totale risultante!). Nei tornanti è ammessa una pendenza trasversale di oltre il 7%, ma non si deve mai superare il valore $q_{\max} = 10\%$.

*V - Articolo 33**Pendenza longitudinale nel tornante*

1. Nel tornante la pendenza longitudinale deve essere ridotta a circa il 50% del tratto di strada adiacente. Questa pendenza deve essere possibilmente mantenuta su tutta la lunghezza del tornante, il che significa che i raccordi devono essere realizzati al di fuori della curva. In caso di spazio limitato almeno il raccordo superiore dovrebbe essere realizzato al di fuori del tornante.

2. La pendenza longitudinale e quella trasversale vanno correlate tra loro in modo che nel tornante non venga superata la pendenza risultante massima dei tratti adiacenti e comunque inferiore a 12,5%.

$$p_{\max \text{ amm}} = \sqrt{(s_{\max \text{ amm}})^2 + (q_{\max})^2} < 12,5\%$$

*V - Articolo 34**Raccordo verticale dei cigli e variazione di pendenza trasversale nel tornante*

1. Nel tornante viene realizzata una variazione di pendenza trasversale lineare. È necessario fare in modo che, in particolare in corrispondenza del bordo interno, l'andamento della pendenza sia continuo. A tal fine è possibile utilizzare come asse di riferimento (per la rotazione delle pendenze trasversali) il bordo interno del tornante.

2. L'inizio della pendenza trasversale piena deve trovarsi a una distanza pari a circa D_r (lunghezza timone ridotto) all'interno della curva (misurato nell'asse). La pendenza trasversale dovrebbe raggiungere il valore zero ad una distanza pari a 1,5 fino a massimo $2 D_r$ al di fuori della curva.

*V - Artikel 32**Querneigung in der Kehre*

1. Die Querneigung q sollte immer zusammen mit der Längsneigung bestimmt werden (Schrägneigung!). In Kehren ist eine Querneigung von über 7% zulässig, es sollten aber $q_{\max} = 10\%$ nicht überschritten werden.

*V - Artikel 33**Längsneigung in der Kehre*

1. In der Kehre sollte die Längsneigung auf circa 50% der anschließenden Straßenabschnitte herabgesetzt werden. Diese Steigung soll möglichst auf der ganzen Länge der Kehre vorhanden sein, das heißt Ausrundungen sollen außerhalb des Kreisbogens liegen. Bei beengten Verhältnissen sollte zumindest die obere Ausrundung außerhalb der Kehre liegen.

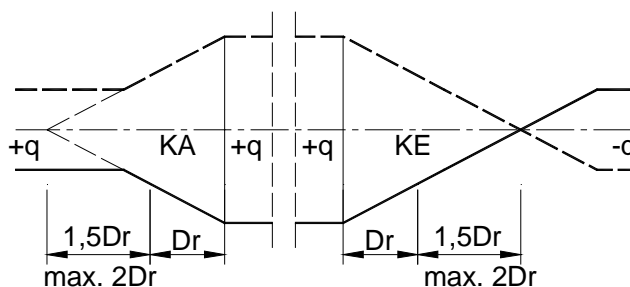
2. Längs- und Querneigung müssen so aufeinander abgestimmt werden, dass in der Kehre die Schrägneigung nicht größer ist als die der anschließenden Strecken bzw. als die zulässige max. Schrägneigung von 12,5%.

$$p_{\max \text{ zul}} = \sqrt{(s_{\max \text{ zul}})^2 + (q_{\max})^2} < 12,5\%$$

*V - Artikel 34**Anrampung und Verwindung in der Kehre*

1. In der Kehre wird eine lineare Verwindung durchgeführt. Es ist darauf zu achten, dass sich besonders am Innenrand ein kontinuierlicher Neigungsverlauf ergibt. Um dies zu erreichen kann der Innenrand als Bezugslinie (Drehachse für die Verwindung) verwendet werden.

2. Der Beginn der vollen Querneigung soll in etwa um D_r (reduzierte Deichsellänge) innerhalb des Kreisbogens (gemessen in der Achse) liegen. Die Querneigung sollte in einem Abstand von 1,5 bis maximal $2 D_r$ außerhalb des Kreisbogens den Wert Null erreichen.



Dr.... reduzierte Deichsellänge
Dr.... lunghezza timone ridotta

Fig. V-10 Variazione di pendenza trasversale della carreggiata nei tornanti

V - Articolo 35
Fermate di mezzi pubblici

1. La regolamentazione e sistemazione delle fermate influenzano in modo fondamentale l'attrattività del trasporto pubblico locale di persone ed evidenziano materialmente la loro presenza in ambito stradale. Nella progettazione di fermate bisogna tener conto fortemente delle esigenze degli utenti.

2. Le fermate per il trasporto pubblico vengono costruite soprattutto in punti visibili e con buona visuale. La collocazione è da evitare possibilmente nei pressi di curve o dossi; dagli incroci occorre mantenere una distanza di 30 m, al fine di garantire la necessaria visuale libera.

3. L'accessibilità ed il raggiungimento delle fermate deve essere possibilmente diretto, comodo e veloce, anche per persone con difficoltà motorie.

4. Le norme riguardanti l'eliminazione ed il superamento di barriere architettoniche sono da rispettare.

Bild V-10 Fahrbahnverwindung bei Kehren

V - Artikel 35
Haltestellen des öffentlichen Personennahverkehrs

1. Anordnung und Gestaltung von Haltestellen beeinflussen wesentlich die Attraktivität des öffentlichen Personennahverkehrs und heben maßgeblich dessen Präsenz in den Straßenräumen hervor. Bei der Planung von Haltestellen ist daher den Nutzungsansprüchen der Fahrgäste verstärkt Rechnung zu tragen.

2. Haltestellen des öffentlichen Personennahverkehrs werden grundsätzlich an übersichtlichen und überschaubaren Stellen errichtet: Im Bereich von Kurven und Kuppen ist von deren Errichtung möglichst abzusehen; Von Einmündungen soll ein Abstand von 30 m eingehalten werden, um die erforderliche Knotensichtweite zu gewährleisten.

3. Die Zugänglichkeit und Erreichbarkeit der Haltestellen soll sicher und möglichst direkt, bequem und schnell erfolgen, auch für Menschen mit Mobilitätsbeeinträchtigungen.

4. Die Beseitigung und Überwindung von architektonischen Hindernissen sind nach den geltenden Normen einzuhalten.

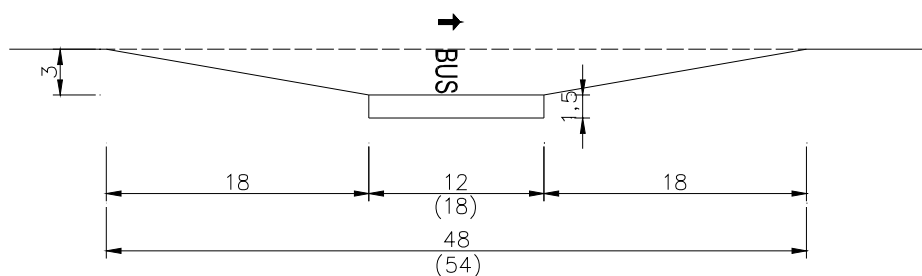
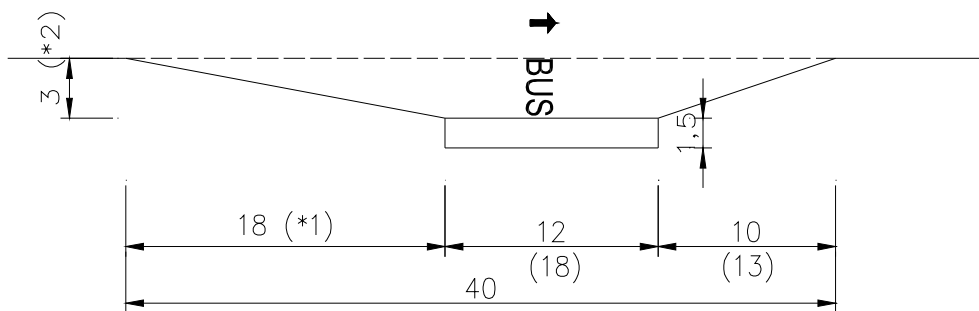


Fig. V-11 Misure minime per piazzola di fermata per autobus di lunghezza fino a 12 m. Tra parentesi le dimensioni necessarie nel caso di autobus di 18 m di lunghezza

Bild V-11 Mindestabmessung für eine Busbucht für Autobusse bis 12 m Länge. In Klammer die erforderlichen Abmessungen bei 18 m Buslänge



In casi eccezionali il tratto di invito di 18 m può essere ridotto a 13 m (*1); in tal caso però la larghezza di 3 m deve essere aumentata a 3,5 m (*2).

Fig. V-12 Misure minime per piazzola di fermata autobus su strade di montagna per autobus di lunghezza fino a 12 m. Tra parentesi le dimensioni necessarie nel caso di autobus di 18 m di lunghezza

In Ausnahmefällen kann die Ausfahrt von 18 m (*1) auf 13 m reduziert werden, wobei die Breite (*2) aber 3,5 m anstatt 3 m betragen soll.

Bild V-12 Mindestabmessungen für eine Busbucht auf Bergstraßen für Autobusse bis 12 m Länge. In Klammer die erforderlichen Abmessungen bei 18 m Buslänge

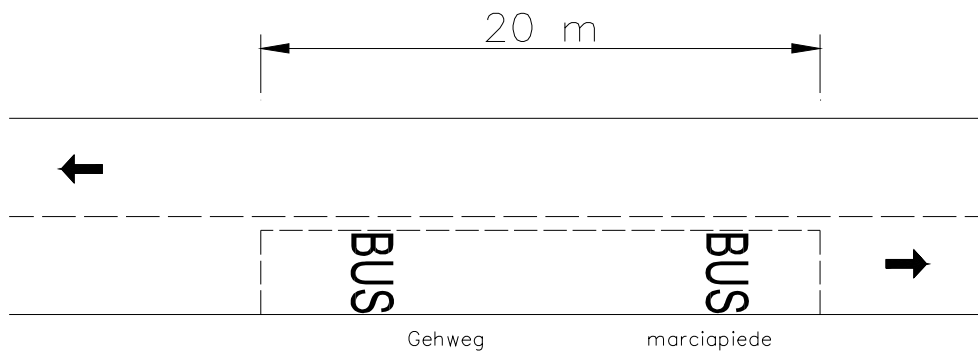


Fig. V-13 Fermata d'autobus segnata sulla carreggiata della strada

CAPO VI
INTERSEZIONI

VI - Articolo 36
Norme generali

1. La presente direttiva si applica ad incroci a raso, non regolati semaforicamente, in ambiente extraurbano. Essa non vale per immissioni di strade secondarie e strade di accesso.

2. Nella progettazione di incroci, rotonde e tornanti è necessario prendere come riferimento le curve trattrici relative al veicolo considerato per il dimensionamento.

Bild V-13 Markierte Bushaltestelle auf der Fahrbahn

ABSCHNITT VI
KNOTENPUNKTE

VI - Artikel 36
Allgemeine Bestimmungen

1. Diese Richtlinie ist für plangleiche, nicht lichtsignalgeregelte Knoten im extra-urbanen Bereich anzuwenden. Sie gilt nicht für untergeordnete Wegeinmündungen und Zufahrten.

2. Bei der Planung von Knoten, Kreisverkehre und Kehren sind jeweils die maßgebenden Schleppkurven der Bemessungsfahrzeuge zu beachten und der Planung zu Grunde zu legen.

VI - Articolo 37
Esecuzione dei bordi

1. Il caso più semplice della geometria dei bordi viene rappresentata dalla curva: i bordi esterni vanno arrotondati almeno con il raggio minimo di volta ($R = 11$ m).

2. Se i requisiti richiesti sono più elevati, questi angoli vanno arrotondati con una curva tricentrica (Fig. VI-01) secondo CNR (punto a) o in condizioni di poca disponibilità di spazio secondo RAL (punto b). Tutte le soluzioni vanno riconrollate con curve tratrici.

VI - Artikel 37
Randausbildung

1. Den einfachsten Fall der geometrischen Randausbildung, stellt der Kreisbogen dar: die Außenränder sind mindestens mit dem Mindestwendekreis ($R = 11$ m) auszurunden.

2. Mit steigenden Anforderungen werden diese Ecken mittels einer dreiteiligen Kreisbogenfolge (Bild VI-01) nach CNR (Pkt. a) bzw. bei geringer Flächenverfügbarkeit nach RAL (Pkt. b) ausgerundet. Alle Lösungen müssen mit Schleppkurven überprüft werden.

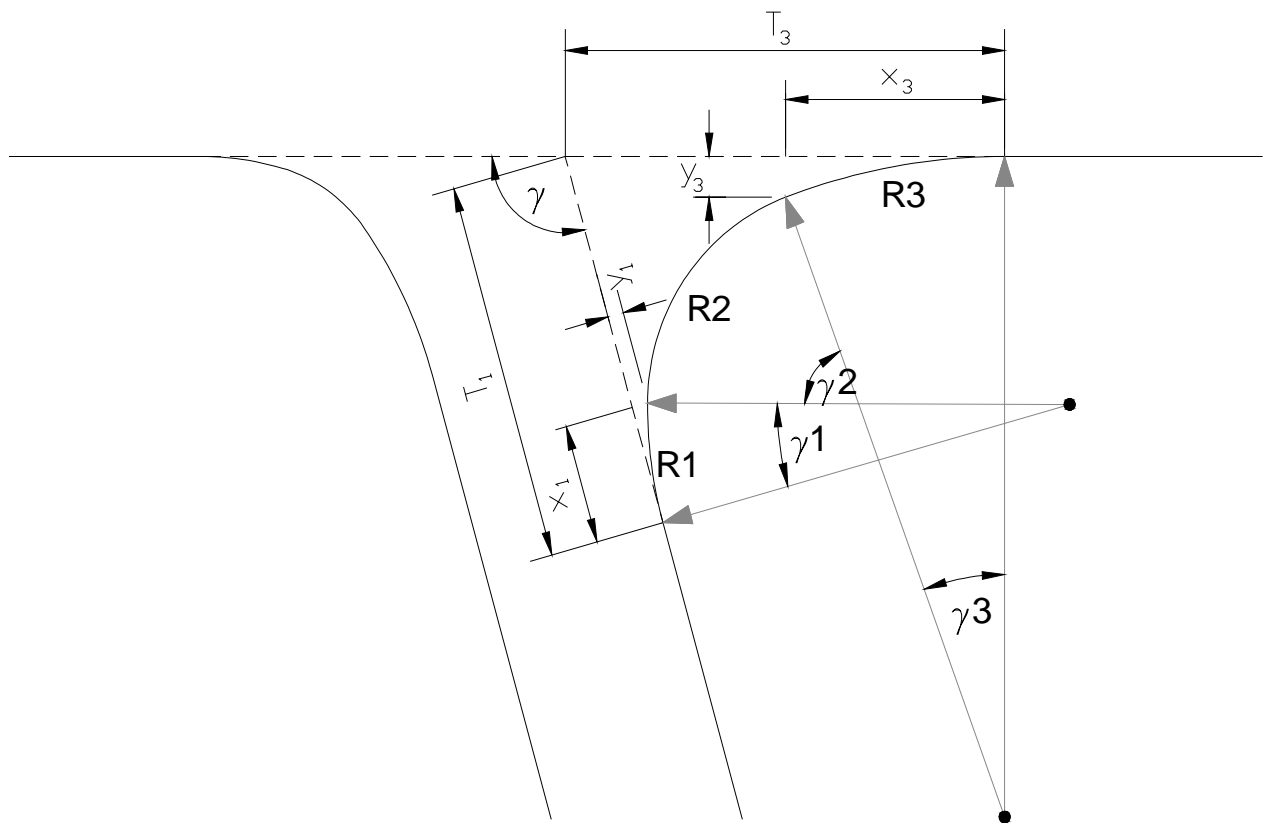


Fig. VI-01 Esecuzione di arrotondamento dell'angolo con curva tricentrica

Bild VI-01 Ausbildung von Eckausrundungen als dreiteilige Kreisbogenfolge

a) Vorschlag der CNR

$$R_1:R_2:R_3 = 2,5:1:5,5$$

R2 ist dabei abhängig vom Winkel γ aus

Bild VI-01 zu entnehmen. Der Winkel γ ist dabei der innere Richtungsänderungswinkel.

Die Winkel γ_1 , γ_2 und γ_3 stehen dabei in einem Verhältnis von $\gamma_1: \gamma_2: \gamma_3 = 1:5,5:1$

a) Proposta del CNR

$$R_1:R_2:R_3 = 2,5:1:5,5$$

R2 va ricavato dalla Fig. VI-01 in funzione di γ , che rappresenta l'angolo interno di variazione di direzione.

Gli angoli γ_1 , γ_2 e γ_3 sono tra loro in rapporto $\gamma_1: \gamma_2: \gamma_3 = 1:5,5:1$

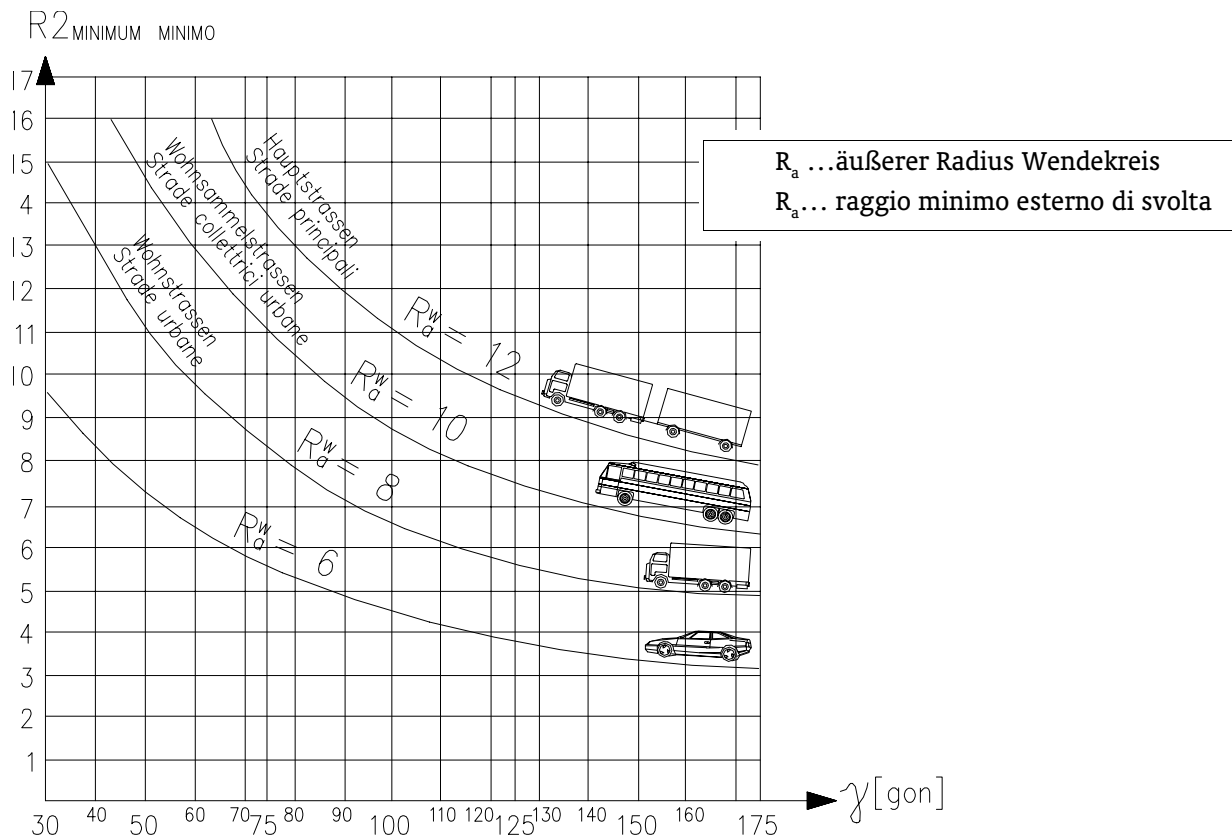


Bild VI-02 R2 abhängig vom Winkel g

Fig. VI-02 variazione di R2 in funzione dell'angolo g

$$R_1 : R_2 : R_3 = 2,5 : 1 : 5,5$$

$$\gamma_1 = \gamma_3 = \frac{1}{7,5} \gamma ; \gamma_2 = \frac{5,5}{7,5} \gamma$$

$$T_1 = (R_1 - R_2) \times \sin \gamma_1 + \frac{R_3 - (R_3 - R_2) \times \cos \gamma_3}{\sin \gamma} - \frac{R_1 - (R_1 - R_2) \times \cos \gamma_1}{\tan \gamma}$$

$$T_3 = \sin \gamma_3 \times (R_3 - R_2) + \frac{R_1 - (R_1 - R_2) \times \cos \gamma_1}{\sin \gamma} - \frac{R_3 - (R_3 - R_2) \times \cos \gamma_3}{\tan \gamma}$$

$$x_1 = R_1 \times \sin \gamma_1 ; y_1 = R_1 \times (1 - \cos \gamma_1)$$

$$x_3 = R_3 \times \sin \gamma_3 ; y_3 = R_3 \times (1 - \cos \gamma_3)$$

<p>b) Vorschlag der RAL (DIN) $R1 : R2 : R3 = 2 : 1 : 3$</p> <p>$\gamma_1 = 17,5 \text{ gon}$ $\gamma_3 = 22,5 \text{ gon}$</p> <p>$R1 : R2 : R3 = 2 : 1 : 3$ $T1 = R2 \times (0,2714 + 1,0375 \times \tan(\gamma/2) + 0,0861/\sin \gamma)$ $T2 = R2 \times (0,6922) + 1,1236 \times \tan(\gamma/2) + 0,0861/\sin \gamma$ $x1 = R2 \times 0,5428; \gamma_1 = R2 \times 0,0750$ $x2 = R2 \times 1,0383; \gamma_2 = R2 \times 0,1854$</p>	<p>b) Proposta del RAL (DIN) $R1 : R2 : R3 = 2 : 1 : 3$</p> <p>$\gamma_1 = 17,5 \text{ gon}$ $\gamma_3 = 22,5 \text{ gon}$</p>
--	--

g	Hauptbogenradius R_2 / Raggio di curva principale R_2	
	Für Rechtseinbieger Per svolta a destra immettendosi sulla strada principale	Für Rechtsabbieger (ohne Verzögerungsfahstreifen, ohne Ausfahrkeil) Per svolta a destra nella strada secondaria (senza corsia di rallentamento, senza cuneo di uscita)
80 gon	8 m	12 m
100 gon	8 m	12 m*
120 gon	8 m	8 m

* Neben einer Tropfeninsel verwendet man $R_2 = 15 \text{ m}$. Zwischenwerte können eingeschaltet werden.
* Accanto a un'isola si impiega $R_2 = 15 \text{ m}$. Valori intermedi possono essere calcolati per interpolazione.

**Tabelle VI-01 Hauptbogenradius R2
für dreiteilige Eckausrundung**

VI - Articolo 38
Allargamento della carreggiata

1. Se si prevede una corsia di svolta o uno spartitraffico, la lunghezza del tratto di raccordo all'esterno di centri abitati si determina con la seguente formula:

$$Lz = Ve * \sqrt{\frac{i}{3}} \text{ [m] con deviazione dell'asse stradale}$$

conforme al codice della strada (2% di norma, 5% per strade locali).

2. L'allargamento va eseguito in conformità alla Figura VI-03. Il valore i specifica l'allargamento della carreggiata risultante della corsia di svolta.

**Tabella VI-01 raggio di curva principale R2
per arrotondamento d'angolo con curva tricentrica**

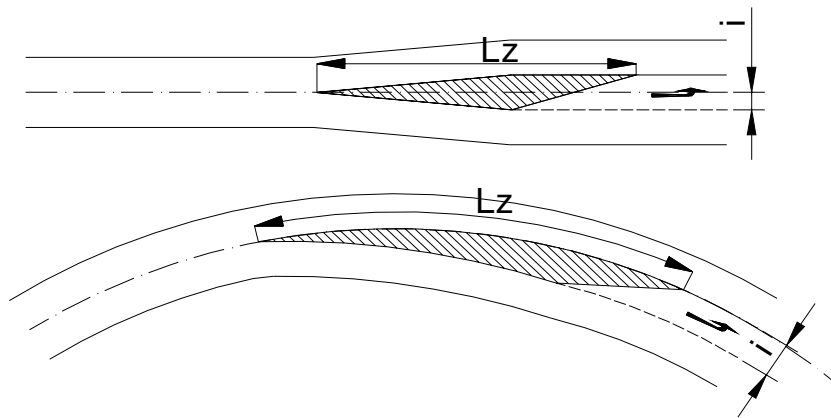
VI - Artikel 38
Fahrbahnverbreiterung

1. Wird eine Abbiegespur oder ein Fahrbahnteiler vorgesehen, so legt man die Länge der Verziehungsstrecke außerhalb bebauter Gebiete mit folgender Gleichung fest:

$$Lz = Ve * \sqrt{\frac{i}{3}} \text{ [m] mit Verschiebung der Straßenachse}$$

se laut Straßenverkehrsordnung (In der Regel: 2%, lokale Straßen: 5%).

2. Die Ausbildung der Aufweitung hat nach Bild VI-03 zu erfolgen. Mit i wird die aus der zusätzlichen Abbiegespur resultierende Fahrbahnverbreiterung bezeichnet.



**Fig. VI-03 Allargamento carreggiata
i e corsia di svolta**

3. Le corsie di svolta a sinistra vanno realizzate per metà su un lato e per metà sull'altro dell'asse; in curva si può scegliere un altro tipo di ripartizione, ad esempio l'intero allargamento può essere realizzato sul lato interno della curva.

4. Corsie di svolta a destra: vanno sempre realizzate sul margine esterno destro.

*VI - Articolo 39
Condizioni di visibilità*

1. Bisogna sempre garantire una sufficiente visuale libera (Figura VI-04), con particolare riferimento ai manufatti presenti.

2. La visuale nell'incrocio a va ricavata dalla Tabella VI-02, in funzione della velocità di progetto.

3. La distanza di osservazione dell'incrocio b dovrebbe essere come minimo di 15 m, in casi eccezionali può essere ridotta a 3 m.

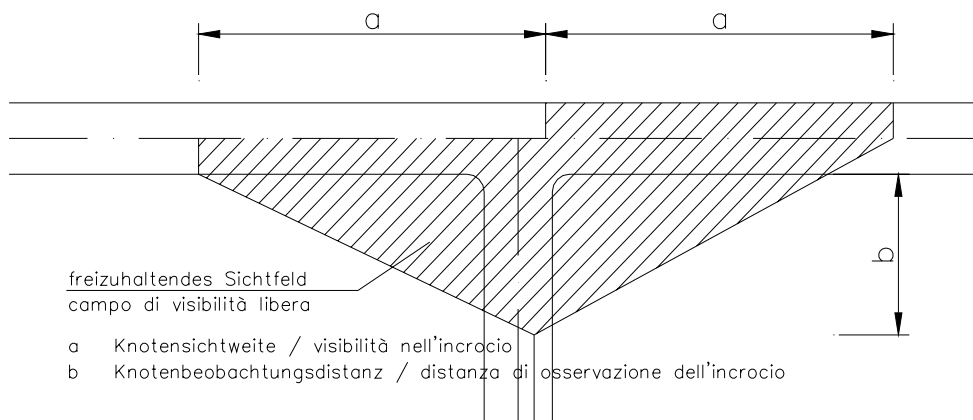


Fig. VI-04 Campo di visibilità nell'incrocio

**Bild VI-03 Fahrbahnverbreiterung
i bei Abbiegespuren**

3. Linksabbiegestreifen werden je zur Hälfte beiderseits der Achse angelegt, in der Kurve kann eine andere Aufteilung gewählt werden, eventuell kann die gesamte Aufweitung in der Kurveninnenseite untergebracht werden.

4. Rechtsabbiegestreifen werden immer am rechten Außenrand angesetzt.

*VI - Artikel 39
Sichtverhältnisse*

1. Auf die Freihaltung eines ausreichenden Sichtfeldes (Bild VI-04) ist zu achten, insbesondere im Hinblick auf Einbauten.

2. Die Knotensichtweite a ist in Abhängigkeit von der Projektierungsgeschwindigkeit aus Tabelle VI-02 zu entnehmen.

3. Die Knotenbeobachtungsdistanz b sollte mindestens 15 m betragen, in Ausnahmefällen kann sie auf 3 m reduziert werden.

Bild VI-04 Sichtfeld im Knoten

Geschwindigkeit V_p [km/h] Velocità V_p [km/h]	25	30	40	50	60	70
Knotensichtweite a [m] Visuale nell'incrocio a [m]	20	30	50	70	90	120

Tabella VI-02 Rapporto tra visibilità necessaria nell'incrocio e velocità

*VI - Articolo 40
Rotatorie*

1. Con le rotatorie è possibile migliorare l'efficienza e la sicurezza del traffico negli incroci a raso. La riduzione dei tempi di attesa all'incrocio permette inoltre di ridurre l'emissione di rumori e di inquinanti. Inoltre è possibile far fronte alle esigenze di rallentamento del traffico. Le rotatorie si prestano ad essere impiegate in strade con un volume di traffico di intensità pressoché costante e/o in punti di pericolo con elevata frequenza di incidenti.

*VI - Articolo 41
Rotatorie - criteri fondamentali*

1. Il diametro esterno della carreggiata della rotatoria non deve essere inferiore a 25 m.
2. Gli assi vanno possibilmente prolungati fino al centro della rotatoria; vanno evitati assolutamente bracci di immissione tangenziali.
3. In ambiente urbano la parte interna della carreggiata della rotatoria può essere lastricata e rialzata con un bordo di 3 cm di altezza rispetto alla carreggiata asfaltata della rotatoria stessa.
4. Gli ingressi e le uscite quando possibile dovrebbero essere separate da aiole spartitraffico.
5. Le strade di immissione nella rotatoria devono essere distribuite uniformemente lungo la circonferenza.
6. È necessario prestare particolare attenzione a pedoni e ciclisti.
7. Bisogna sempre tendere ad una forma circolare.
8. L'isola centrale non deve essere transitabile, la rotatoria deve essere chiaramente riconoscibile come tale.
9. Il piano di riferimento della rotatoria deve essere adeguato alle strade connesse.

Tabelle VI-02 Zusammenhang erforderliche Knotensichtweite und Geschwindigkeit

*VI - Artikel 40
Kreisverkehre*

1. Durch Kreisverkehrsanlagen kann die Leistungsfähigkeit und Verkehrsicherheit im Bereich plangleicher Knoten verbessert werden. Die Verminderung der Wartezeit ergibt außerdem eine Verringerung der Schadstoff- und Lärmemissionen. Ebenso kann Aspekten der Verkehrsberuhigung und Geschwindigkeitsdämpfung Rechnung getragen werden. Kreisverkehrsanlagen bieten sich an bei etwa gleichmäßig stark belasteten Straßen und/oder bei Unfallhäufungs- bzw. Gefahrenstellen.

*VI - Artikel 41
Kreisverkehre - Grundsätze*

1. Der Außendurchmesser der Kreisfahrbahn darf nicht kleiner als 25 m sein.
2. Die Verlängerungen der Achsen sind möglichst zum Mittelpunkt des Kreises zu führen, tangential heranführende Arme sind unbedingt zu vermeiden.
3. Der innere Bereich der Kreisfahrbahn kann im innerörtlichen Bereich aufgepflastert werden. Er kann deutlich mit einem Bord von 3 cm Höhe von der asphaltierten Kreisfahrbahn abgesetzt werden.
4. Ein- und Ausfahrten sollten wenn möglich durch Fahrbahnteiler getrennt sein.
5. Die Knotenarme sind gleichmäßig auf den Umfang zu verteilen.
6. Fußgängern und Radfahrern ist besonderes Augenmerk zuzuwenden.
7. Es ist die Kreisform anzustreben.
8. Die Mittelinsel darf nicht überfahrbar sein, der Kreisverkehr muss eindeutig als solcher erkennbar sein.
9. Die Bezugsebene des Kreisverkehrs soll an die anschließenden Straßen angepasst werden.

*VI - Articolo 42
Stima della capacità di traffico
di una rotonda a unica corsia*

1. In via approssimativa la capacità di traffico di una rotonda può essere stimata sulla base del diagramma di Figura VI-05, in funzione dell'intensità del traffico nelle strade di immissione.

- Q1 [veicoli/24h] Somma dei volumi di traffico medi affluenti dalle due strade di immissione più frequentate
Q2 [veicoli/24h] Somma dei volumi di traffico medi affluenti dalle altre strade di immissione.

2. Il traffico affluente da una strada di immissione può essere assunto approssimativamente pari alla metà della media annua del traffico giornaliero di tale strada.

La verifica della capacità di traffico va determinata con la prognosi del traffico nell'ora di punta (p.e. traffico di punta superato per 30 ore all'anno).

- Settore I** Possibile traffico rotondario senza verifica di capacità di traffico. Condizioni di traffico favorevoli
Settore II Possibile traffico rotondario senza verifica di capacità di traffico. Condizioni di traffico sfavorevoli
Settore III Possibile traffico rotondario, necessaria verifica di capacità di traffico
Settore IV Traffico rotondario su una corsia unica non più possibile.

3. Per rotonde a tre bracci si può ancora utilizzare il diagramma, assumendo per Q2 il valore del traffico nella strada di immissione rimanente.

*VI - Artikel 42
Leistungsfähigkeitsabschätzung
einstreifiger Kreisverkehre*

1. Überschlägig kann die Leistungsfähigkeit nach Bild VI-05 in Abhängigkeit von den Verkehrsstärken der Einfahrten abgeschätzt werden.

- Q1 [Kfz/24h] Summe des durchschnittlichen zufließenden Verkehrs der zwei am stärksten belasteten Einfahrten
Q2 [Kfz/24h] Summe des durchschnittlichen zufließenden Verkehrs der verbleibenden Einfahrten.

2. Der zufließende Verkehr einer Einfahrt kann näherungsweise als halbe JDTV des Knotenarmes angenommen werden.

Maßgebend für die Überprüfung der Leistungsfähigkeit sind die Prognoseverkehrsstärken in den Spitzenstunden (z.B. Verkehrsmenge, welche in 30 Stunden im Jahr überschritten wird).

- Bereich I** Kreisverkehr ohne Leistungsfähigkeitsnachweis möglich. Günstige Verhältnisse der Verkehrsbelastung
Bereich II Kreisverkehr ohne Leistungsfähigkeitsnachweis möglich. Ungünstige Verhältnisse der Verkehrsbelastung
Bereich III Kreisverkehr möglich, Leistungsnachweis notwendig
Bereich IV Einstreifiger Kreisverkehr nicht mehr möglich.

3. Für dreiarmige Kreisverkehrsanlagen kann das Diagramm sinngemäß verwendet werden, wobei Q2 der zufließende Verkehr der verbleibenden Zufahrt ist.

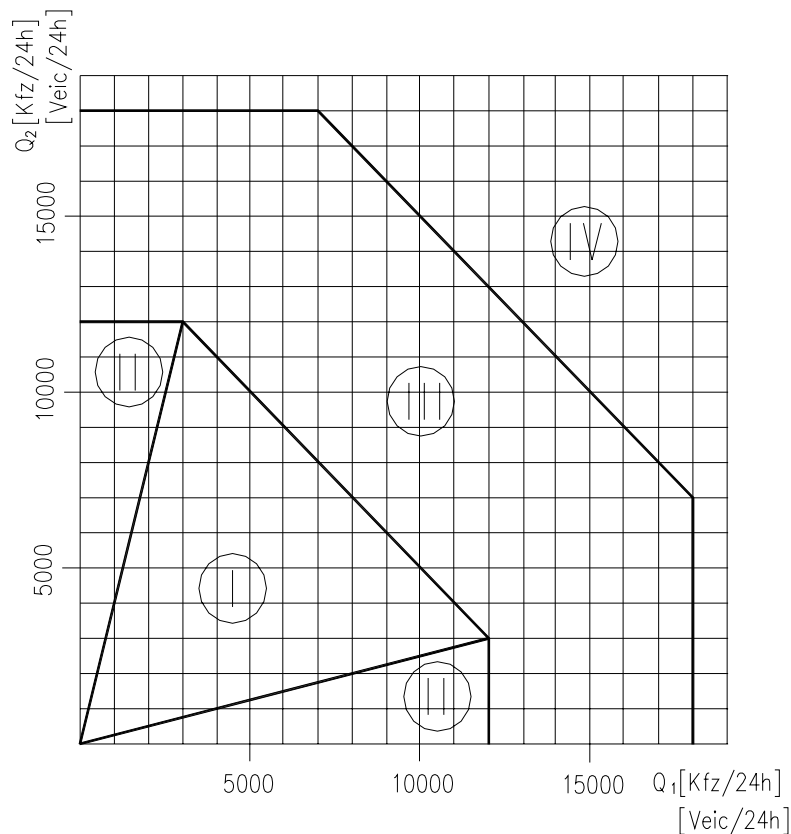


Fig. VI-05 Stima della capacità di smaltimento del traffico per una rotatoria a quattro bracci con ingressi e uscite a un'unica corsia e una corsia nella rotatoria

*VI - Articolo 43
Elementi della rotatoria*

1. In ambiente urbano l'anello interno della carreggiata della rotatoria dovrebbe essere lastricato per aumentare l'angolo di deviazione (vedi Figura VI-06). In tal caso la zona lastricata dovrebbe essere pari a circa il 30% della larghezza della carreggiata della rotatoria.

L'isola centrale della rotatoria in zone urbane può essere costruita anche in una maniera tale che i veicoli possono passare sopra (miniroatorie).

2. L'angolo di deviazione β determina in modo sostanziale le velocità di transito nella rotatoria:

$\beta < 20$ gon	40 km/h
$20 \leq \beta \leq 45$ gon	35 km/h
$\beta > 45$ gon	30 km/h

Si dovrebbe rispettare sempre un angolo di deviazione $\beta > 45$ gon.

Bild VI-05 Leistungsfähigkeits-abschätzung für einen vierarmigen Kreisverkehr mit einstreifigen Ein- und Ausfahrten und einem Fahrstreifen im Kreis

*VI - Artikel 43
Elemente des Kreisverkehrs*

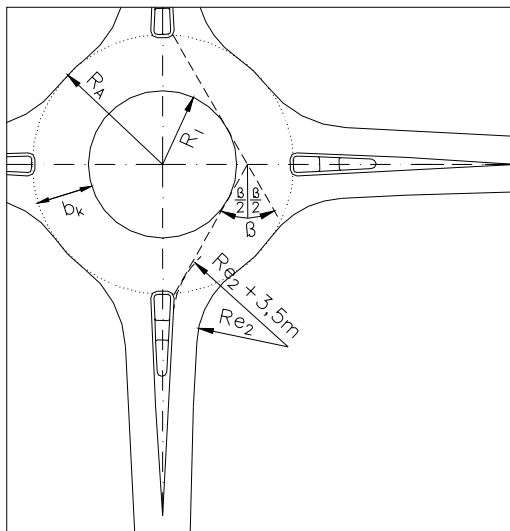
1. Der Innenring der Kreisfahrbahn im innerörtlichen Bereich sollte aufgepflastert werden um den Ablenkungswinkel zu vergrößern (siehe Bild VI-06). Dabei sollte der anteilige Bereich der Aufpflasterung circa 30% der Fahrbahnbreite der Kreisfahrbahn betragen.

Die Mittelinsel des Kreisverkehrs im urbanen Bereich kann auch überfahrbar gestaltet werden (Minikreisel).

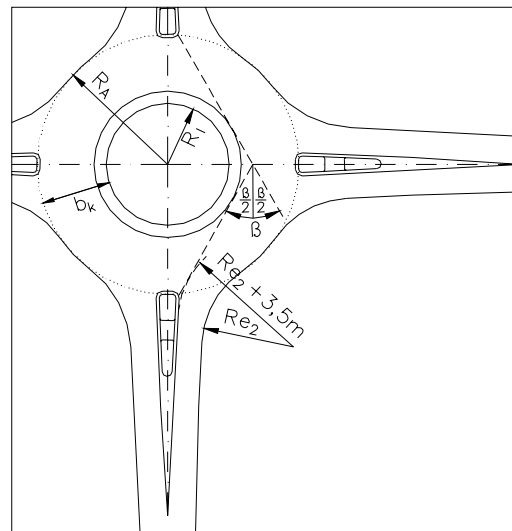
2. Der Ablenkungswinkel β bestimmt die gefahrenen Geschwindigkeiten im Kreisverkehr maßgebend:

$\beta < 20$ gon	40 km/h
$20 \leq \beta \leq 45$ gon	35 km/h
$\beta > 45$ gon	30 km/h

Ein Ablenkungswinkel von $\beta > 45$ gon sollte eingehalten werden.



Ohne Innenring um die Mittelinsel
Senza anello interno attorno all'isola centrale



Mit Innenring um die Mittelinsel
Con anello interno attorno all'isola centrale

Fig. VI-06 Angolo di deviazione β

Bild VI-06 Ablenkungswinkel β

3. Prospetto degli elementi della rotatoria

3. Übersicht der Kreisverkehrselemente

Element Elemento	innerhalb bebauter Gebiete Ambito urbano	außerhalb bebauter Gebiete Ambito extraurbano
Außendurchmesser [m]/ Diametro esterno [m]	25 - (35)	30 - (40)
Kreisfahrbahnbreite [m]/ Larghezza carreggiata [m]	9,00 - 6,50	9,00 - 6,00
Fahrstreifenbreite Einfahrt [m] Larghezza corsia ingresso [m]	$\geq 3,25$	$\geq 3,50$
Fahrstreifenbreite Ausfahrt [m] Larghezza corsia uscita [m]	$\geq 3,25$	$\geq 3,50$
Ausrundungsradius Einfahrt [m] Angolo arrotondamento ingresso [m]	11,00 - 14,00 bzw. nach Schleppkurve ovvero secondo curva trattrice	
Ausrundungsradius Ausfahrt [m] Angolo arrotondamento uscita [m]	12,00 - 15,00 bzw. nach Schleppkurve ovvero secondo curva trattrice	
Querneigung der Kreisfahrbahn nach außen im Falle horizontaler Bezugsebene [%] Pendenza trasversale della carreggiata della rotatoria verso l'esterno in caso di piano orizzontale [%]	min 1,5% max 3,0%	
max. Schrägneigung der Kreisfahrbahn [%] pendenza risultante massima della carreggiata della rotatoria [%]	max 6,0%	
Neigung der Bezugsebene [%] pendenza del piano di riferimento [%]	max 4,0%	
Breite der Fahrbahnteiler ohne Querungsmöglichkeit [m] Larghezza degli spartitraffico senza possibilità di attraversamento [m]	> 1,50 am Außenkreis sulla circonferenza esterna	> 2,00
Breite der Fahrbahnteiler mit Querungsmöglichkeit für Fußgänger [m] Larghezza degli spartitraffico con possibilità di attraversamento per pedoni [m]	$\geq 1,50$	
Breite der Fahrbahnteiler mit Querungsmöglichkeit für Radfahrer [m] Larghezza degli spartitraffico con possibilità di attraversamento per ciclisti [m]	$\geq 2,00$	

Tabella VI-03 Prospetto degli elementi della rotatoria

Tabelle VI-03 Übersicht über die Elemente des Kreisverkehrs

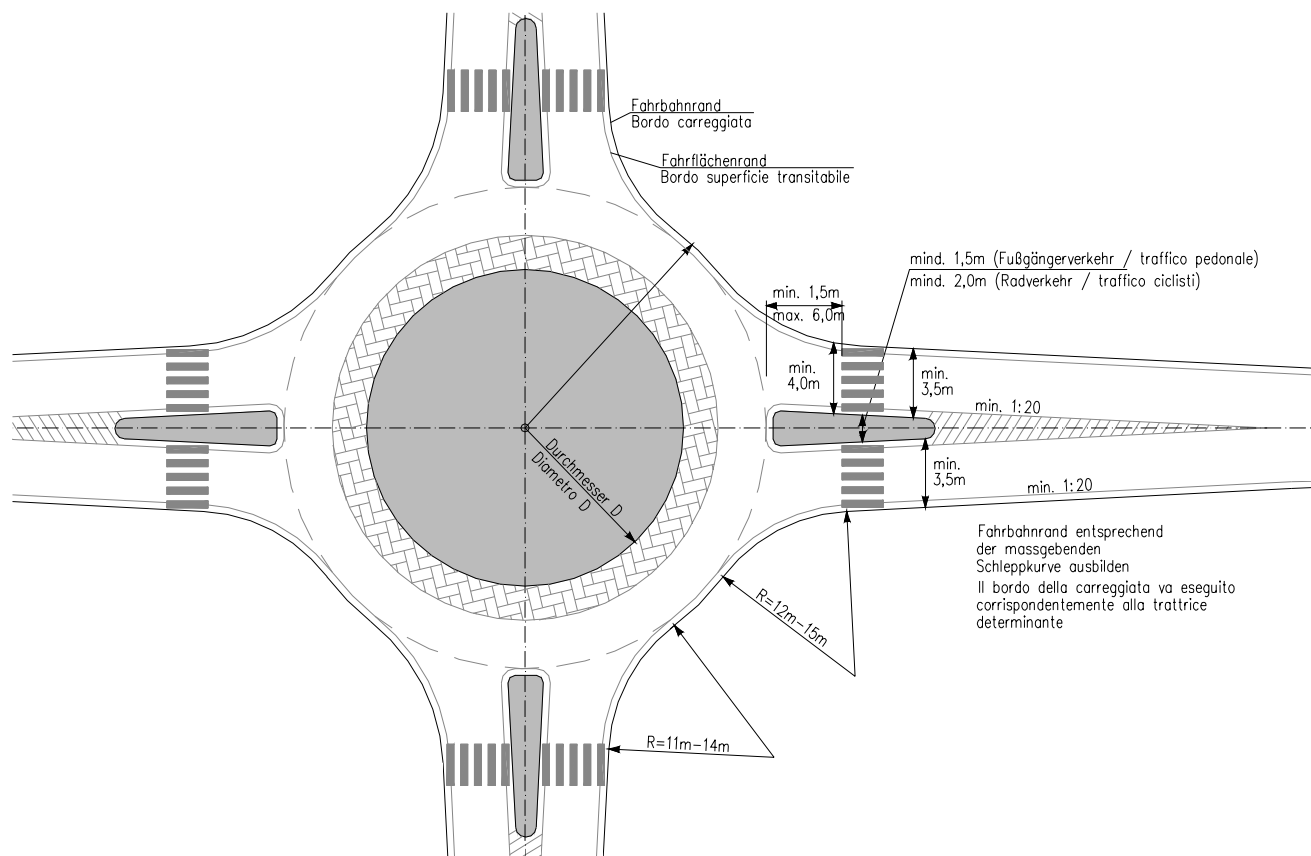


Fig. VI-07 Elementi di una piccola rotatoria

4. Rotatoria con due assi principali: diametro consigliato $D = 36$ m

5. Rotatoria con un'asse principale e un'asse secondaria: diametro consigliato $D = 32$ m.

CAPO VII PONTI

VII - Articolo 44

Progetto del ponte e inserimento nel paesaggio

1. Tra le caratteristiche principali di un ponte vi sono la configurazione estetica e l'inserimento paesaggistico. I ponti dovrebbero inserirsi in maniera armonica o in alternativa sporgersi come opera visibile.

VII - Articolo 45

Criteri costruttivi e di dimensionamento

Nel calcolo degli elementi portanti principali e quelli non facilmente sostituibili di un ponte ci si deve basare su una durata di vita di 100 anni.

Bild VI-07 Elemente des Kreisverkehrs

4. Kreisverkehrsanlage mit zwei Hauptachsen: empfohlen $D = 36$ m

5. Kreisverkehrsanlage mit einer Hauptachse und einer Nebenachse: empfohlen $D = 32$ m.

ABSCHNITT VII BRÜCKEN

VII - Artikel 44

Brückenentwurf und Landschaftseinbindung

1. Zu den wichtigsten Merkmalen einer Brücke gehören die ästhetische Gestaltung und die Einbindung in die Landschaft. Brücken sollten sich harmonisch in die Landschaft einfügen oder bewusst abheben.

VII - Artikel 45

Kriterien der Konstruktion und Bemessung

1. Für Brückenbauwerke muss bei der Berechnung der Haupttragglieder und der schwierig ausbaubaren Ausbauteile eine Lebensdauer von 100 Jahren angestrebt werden.

*VII - Articolo 46
Sicurezza statica*

1. Il dimensionamento strutturale va effettuato secondo quanto previsto dalla normativa vigente (decreto ministeriale 14 settembre 2005).

*VII - Articolo 47
Idoneità funzionale*

1. La verifica dell'idoneità funzionale di un manufatto ha lo scopo di garantirne la durata di utilizzo secondo progetto ed il mantenimento del suo aspetto estetico. Ciò comprende anche la garanzia del comfort dell'utente (in particolare nel caso di strutture soggette ad oscillazioni), la limitazione delle deformazioni e delle oscillazioni proprie, nonché il mantenimento di una durabilità adeguata (minimizzazione delle larghezze delle fessure che influiscono anche sulla resistenza statica).

2. La freccia massima (non considerando la monta di progetto) non deve superare 1/800 della luce per ponti in cemento armato o cemento armato precompresso, acciaio o acciaio-calcestruzzo. A tale riguardo bisogna tenere conto degli effetti dipendenti dal tempo (scorrimento, rilassamento, affaticamento).

*VII - Articolo 48
Durabilità*

1. Un manufatto si definisce duraturo se la sua idoneità funzionale, la sua resistenza statica e la sua stabilità durante la durata di utilizzo prevista dal progetto sono assicurate senza alcun intervento di manutenzione imprevisto e se altresì durante tale periodo le sue caratteristiche d'uso sono mantenute inalterate. Per il mantenimento di tali prestazioni è da predisporre a cura del progettista, ed aggiornato in fase esecutiva dal direttore lavori, il piano di manutenzione.

2. In genere nel caso di ponti si deve impiegare per l'intera struttura calcestruzzo resistente al gelo/sali antigelo, e comunque almeno per le travi di bordo e la soletta della carreggiata. Sulla base della classe di esposizione definita dalla vigente normativa (UNI EN 206 e successive modifiche), è necessario prescrivere gli opportuni calcestruzzi e copriferri necessari; in ogni caso per tutti gli elementi esposti deve essere garantita una copertura minima di 4 cm.

3. La relazione tecnica di progetto dovrà contenere espressamente un capitolo relativo allo studio della durabilità, con riferimento a:

- a) scelta dei materiali
- b) classi di esposizione dei singoli elementi che compongono il manufatto
- c) accorgimenti e dettagli per allungare la vita di servizio.

*VII - Artikel 46
Tragsicherheit*

1. Der Tragsicherheitsnachweis erfolgt laut den geltenden gesetzlichen Vorschriften und Normen (Ministerialdekret vom 14. September 2005) wird.

*VII - Artikel 47
Gebrauchstauglichkeit*

1. Der Nachweis der Gebrauchstauglichkeit soll die geplante Nutzungsdauer eines Bauwerks und die Erhaltung des Erscheinungsbildes garantieren. Dazu gehören auch Wahrung des Benutzerkomforts (vor allem bei schwingungsanfälligen Bauwerken), die Begrenzung von Verformungen und Eigenschwingungen sowie die Erhaltung einer ausreichenden Dauerhaftigkeit (Minimierung von Rissbreiten, welche auch die Tragfähigkeit beeinflussen).

2. Die maximale Durchbiegung (unter Abzug der konstruktiven Überhöhung) darf für Beton-, Stahl- und Beton-Stahl-Verbundbrücken 1/800 der Spannweite nicht überschreiten. Zu berücksichtigen sind diesbezüglich auch zeitabhängige Effekte (Kriechen, Relaxation, Ermüdung).

*VII - Artikel 48
Dauerhaftigkeit*

1. Als dauerhaft bezeichnet man ein Bauwerk, wenn seine Gebrauchstauglichkeit, Standfestigkeit und Stabilität während der planmäßigen Nutzungsdauer ohne unvorhergesehene Instandhaltungsmaßnahmen erfüllt sind und seine Nutzungseigenschaften während dieses Zeitraumes aufrechterhalten bleiben. Für die Aufrechterhaltung dieser Eigenschaften ist von Seiten des Projektanten ein Instandhaltungsplan auszuarbeiten, welcher in der Bauphase vom Bauleiter angepasst wird.

2. Bei Brücken soll im Allgemeinen für die gesamte Struktur frost-/tausalzbeständiger Beton verwendet werden; auf jeden Fall aber für die Randbalken und die Fahrbahnplatte. Die vorgeschriebenen Expositionsklassen nach den geltenden Normen (UNI EN 206 in geltender Fassung) schreiben die entsprechenden Betonfestigkeiten und Betondeckungen vor; auf jeden Fall muss für alle ausgesetzten Teile eine Mindestbetondeckung von 4 cm eingehalten werden.

3. Der technische Bericht des Projektes muss ein eigenes Kapitel bezüglich der Maßnahmen zur Erhöhung der Dauerhaftigkeit des Bauwerkes enthalten, mit Bezug auf:

- a) Wahl der Baumaterialien,
- b) Expositionsklassen der einzelnen Bauelemente
- c) Maßnahmen und Details zur Erhöhung der Lebensdauer des Bauwerks.

Bisogna inoltre considerare la supervisione del ponte o un monitoraggio continuo degli elementi importanti della costruzione.

*VII - Articolo 49
Conservazione e manutenzione*

1. I ponti devono essere realizzati in modo tale da permettere un'ispezione e manutenzione agevole, come prevista dal piano di manutenzione, nonché una sostituzione rapida delle parti di usura senza compromettere in misura rilevante l'utilizzo del manufatto. Deve essere altresì assicurata la possibilità di effettuare in modo agevole tutte le attività di controllo (misure di cedimenti, spostamenti e inflessioni, ecc.) nonché successivi interventi di tipo costruttivo (possibilità di aggiunta di elementi di rinforzo) o inerenti al traffico.

*VII - Articolo 50
Valutazione dei ponti*

1. I ponti richiedono un controllo regolare delle loro condizioni per rilevare eventuali mancanze, difetti o danni e valutare il grado di necessità e urgenza dei relativi interventi di riparazione. Il controllo dell'idoneità funzionale di un manufatto mediante verifiche continue (da segnalare per iscritto solo in caso di una carenza accertata), periodiche (tenuta di verbali periodici) e mediante esami di revisione completi (documentazione dettagliata dello stato) può contribuire a rimuovere determinati difetti di poco conto, prima che subentrino danni maggiori.

2. La vigilanza visiva del piano viabile, delle sovrastrutture e delle principali parti che compongono il manufatto va eseguita in modo programmato dal personale tecnico di zona del servizio strade, durante il normale svolgimento della propria attività di vigilanza della rete stradale di propria competenza; eventuali dissesti o anomalie (per esempio cedimenti) vanno tempestivamente segnalati per iscritto.

3. La vigilanza visiva dell'intera struttura, mediante la compilazione di opportune schede scritte, va eseguita con periodicità commisurata alla tipologia costruttiva ed al grado tecnico dell'accertamento, oppure a seguito di ogni evento eccezionale.

4. Il grado tecnico dell'accertamento va commisurato alla vulnerabilità della struttura ed alla capacità di quest'ultima di evidenziare eventuali danni. La frequenza degli accertamenti è definita nel piano di manutenzione.

Dabei muss auch die Brückenüberwachung oder ein kontinuierliches Monitoring von wichtigen Bauteilen berücksichtigt werden.

*VII - Artikel 49
Erhaltungs- und Wartungsfreundlichkeit*

1. Brückenbauwerke müssen, wie im Instandhaltungsplan vorgesehen, gewartet werden, weshalb eine einfache Inspektion, Wartung und eine rasche Erneuerung von Verschleißteilen, ohne wesentliche Beeinträchtigung der Objektnutzung, gewährleistet sein muss. Dazu gehört auch die Möglichkeit der einfachen Durchführung aller Kontrolltätigkeiten (Kontrollmessungen von Setzungen, Verschiebungen und Durchbiegungen, usw.) und späteren konstruktiven (Verstärkungsmöglichkeiten durch zusätzliche Spannglieder) oder verkehrstechnischen Maßnahmen.

*VII - Artikel 50
Brückenbewertung*

1. Brückenbauwerke bedürfen einer regelmäßigen Überwachung, um den Ist-Zustand zu erfassen, eventuelle Fehlstellen, Mängel oder Schäden festzustellen und diese hinsichtlich ihrer Erfordernisse und Dringlichkeit zu beurteilen. Die Kontrolle der Funktionstüchtigkeit eines Bauwerks durch laufende Prüfungen (nur im Falle eines festgestellten Mangels schriftlich zu melden), periodische Prüfungen (periodische Protokollführung) und ausführlichen Brückenprüfungen (detaillierte Dokumentation des Zustandes) kann dazu beitragen kleinere Mängel zu beseitigen bevor größere Schäden eintreten.

2. Die visuelle Überwachung der Fahrbahn, der Aufbauten und der Hauptelemente des Bauwerkes wird regelmäßig vom technischen Personal des Straßendienstes der jeweiligen Zone während der normalen Kontrolltätigkeit auf dem Straßennetz der jeweiligen Kompetenz durchgeführt; auf eventuelle Schäden (z.B. Setzungen) oder Beeinträchtigungen wird auf dringlichem Wege schriftlich aufmerksam gemacht.

3. Die visuelle Kontrollprüfung der gesamten Struktur, mittels Ausfüllen der entsprechenden Prüfprotokolle, wird in Zeitabständen durchgeführt, welche je nach Konstruktionstyp der Brücke und technischem Aufwand der Kontrolle bedingt sind, bzw. nach jedem außergewöhnlichen Ereignis.

4. Der technische Aufwand der Kontrolle wird auf die Schadensanfälligkeit der Struktur und auf die Möglichkeit der Erkennbarkeit von eventuellen Schäden abgestimmt. Die Häufigkeit dieser Kontrollen wird durch den Instandhaltungsplan vorgegeben.

VII - Articolo 51

Ipotesi di carico/Individuazione del carico

1. Ponti stradali: l'ipotesi di carico per ponti stradali deve essere effettuata in base alle vigenti disposizioni e normative in materia. (decreto ministeriale 14 settembre 2005).

2. Ponti pedonali e ciclabili: Nel caso di ponti pedonali e ciclabili devono essere applicati per i carichi accidentali un carico uniformemente distribuito ed un carico concentrato di 20 kN su una superficie sollecitata di 30 x 30 cm, tutto ciò in dipendenza della luce l della campata.

$l < 10$ m	$q_{fk} = 5$ kN/m ²
$10 \leq l \leq 30$ m	$q_{fk} = 4,5$ kN/m ²
$l > 30$ m	$q_{fk} = 4,0$ kN/m ²

3. Ponti per veicoli agricoli: per ponti utilizzati da veicoli agricoli con velocità massima di 50 km/h si può utilizzare un modello di carico ridotto, ove almeno il 20% dei carichi singoli uniformemente distribuiti e concentrati vanno applicati senza coefficiente dinamico ($f=1,0$).

4. Ponti per sollecitazioni: per ponti, che giocano un ruolo secondario e/o che subiscono sollecitazioni ridotte, può essere adottato un modello dei carichi ridotto in accordo con la committenza.

VII - Articolo 52

Giunti di dilatazione

1. Il compito principale dei coprigiunti di dilatazione è da un lato di permettere il transito sicuro sopra il giunto di dilatazione tra il ponte e la spalla, ovvero sopra il giunto di separazione tra due elementi portanti di ponte, dall'altro lato è quello di impermeabilizzare il giunto (sigillatura stagna della struttura portante). In tutti i casi in cui sia previsto un giunto di dilatazione va inserito un coprigiunto a tenuta stagna.

2. Le forze agenti sui coprigiunti di dilatazione, su cui ci si basa per il dimensionamento, sono diverse da quelle agenti sulla struttura del ponte. Sebbene i carichi assiali e delle ruote agiscano allo stesso modo sia sulla struttura portante che sui coprigiunti di dilatazione, per effetto dello scorrimento delle ruote si determinano localmente anche delle forze aspiranti. Inoltre si devono definire in modo particolare i carichi di fatica.

3. I requisiti richiesti per i coprigiunti di dilatazione sono i seguenti:

- a. Superamento del giunto di dilatazione:
- Sicuro assorbimento delle forze verticali e orizzontali
 - Continuo adattamento alle deformazioni della struttura del ponte

VII - Artikel 51

Lastannahme / Lastermittlung

1. Straßenbrücken: Die Lastannahme für Straßenbrücken muss auf der Grundlage der geltenden gesetzlichen Bestimmungen und Normen erfolgen (Ministerialdekret vom 14. September 2005).

2. Fußgänger- und Radwegbrücken: Für Fußgänger- und Radwegbrücken müssen für die Verkehrslasten abhängig von der Spannweite l eine gleichmäßig verteilte Belastung und eine Einzeleinwirkung 20 kN auf einer Lastfläche von 30 x 30 cm aufgebracht werden.

$l < 10$ m	$q_{fk} = 5$ kN/m ²
$10 \leq l \leq 30$ m	$q_{fk} = 4,5$ kN/m ²
$l > 30$ m	$q_{fk} = 4,0$ kN/m ²

3. Brücken für landwirtschaftliche Fahrzeuge: Für Brücken mit einer Nutzung durch landwirtschaftliche Fahrzeuge und maximalen Fahrgeschwindigkeiten von 50 km/h kann ein reduziertes Lastmodell angesetzt werden, wobei mindestens 20% der gleichmäßig verteilten und der konzentrierten Einzelkräfte ohne dynamischen Beiwert ($f=1,0$) anzusetzen sind.

4. Brücken für reduzierte Einwirkung: Bei Brücken von untergeordneter Bedeutung bzw. einer reduzierten Einwirkung kann ein reduziertes Lastmodell in Absprache mit den Auftraggebern angesetzt werden.

VII - Artikel 52

Fahrbahnübergänge

1. Die Hauptaufgabe von Fahrbahnübergängen ist einerseits die verkehrssichere Überbrückung des Bewegungsspalts zwischen Brücke und Widerlager bzw. an der Trennfuge zweier benachbarter Brückentragwerke, zum Zweiten die Abdichtung des Fugenspaltes (wasserdichter Tragwerksabschluss). In allen Fällen, wo ein Bewegungsspalt vorgesehen ist, muss daher ein wasserdichter Fahrbahnübergang eingebaut werden.

2. Die Einwirkungen auf die Fahrbahnübergänge, welche für die Bemessung angesetzt werden, unterscheiden sich von jenen auf das Brückenbauwerk. Obwohl die Achs- und Radlasten genauso wie am Tragwerk auch auf die Fahrbahnübergänge wirken, treten lokal durch das Überrollen der Räder auch Sogkräfte auf. Zusätzlich sind die ermüdungswirksamen Lasten speziell zu definieren.

3. Folgende Anforderungen an Fahrbahnübergänge bestehen:

- a. Überbrückung der Bewegungsfuge:
- Sichere Abtragung der vertikalen und horizontalen Kräfte
 - Kontinuierliche Anpassung an die Verformungen des Brückentragwerkes

- Sicuro e durevole ancoraggio dei sistemi ai bordi dei giunti
 - Bassa resistenza alla deformazione della struttura.
- b. Durata di vita e durabilità:
- Sigillatura stagna della struttura del ponte
 - Elevata resistenza alla fatica
 - Manutenzione ridotta o nulla
 - Materiali resistenti alla corrosione ed all'usura
 - Buona funzionalità di tutte le parti mobili
- In caso di ampiezze di dilatazione inferiori a 25 mm, ai fini di una manutenzione più agevole, va preferita l'installazione di coprigiunti di dilatazione sotto l'asfalto (nessun danneggiamento da parte dei mezzi sgombraneve e in caso di sostituzione dello strato di usura, ad esempio mediante fresatura).
- c. Comfort di transito ed emissioni di rumori:
- Evitare irregolarità tra superficie della carreggiata e coprigiunti di dilatazione
 - Transito senza slittamenti
 - Bassa emissione di rumori nel transito.

4. In linea di principio nei ponti con campate ridotte l'impiego di giunti di dilatazione dovrebbe essere evitato.

*VII - Articolo 53
Smaltimento delle acque*

1. La funzionalità del sistema di smaltimento delle acque è spesso determinante ai fini della durabilità di un ponte, dato che può essere causa di molti danni alla struttura.

2. Il sistema di smaltimento deve in ogni caso garantire la sicurezza del transito sul ponte ed il deflusso regolare delle acque anche in caso di precipitazioni estreme. L'acqua che si viene a trovare sulla carreggiata stradale deve essere innanzitutto raccolta e quindi fatta defluire rapidamente e completamente attraverso le caditoie del ponte.

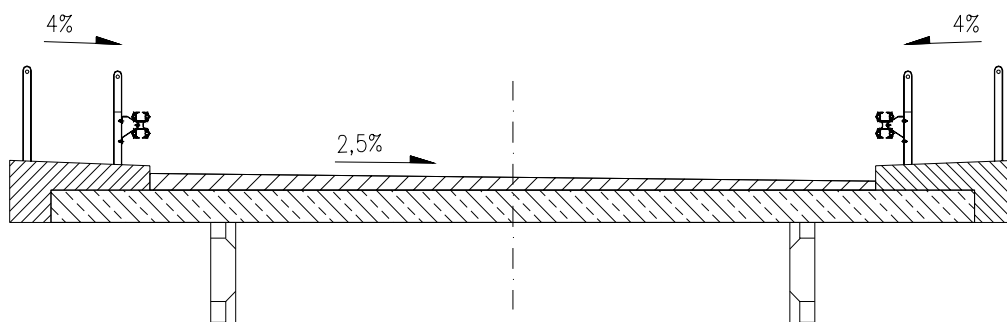


Fig. VII-01 Struttura di ponte con pendenza minima

- Sichere und dauerhafte Verankerung der Systeme an die Fugenränder
 - Geringer Verformungswiderstand der Konstruktion.
- b. Lebensdauer und Dauerhaftigkeit:
- Wasserdichter Tragwerksabschluss
 - Hohe Ermüdungsfestigkeit
 - Geringe bzw. keine Wartung
 - Korrosions- und verschleißbeständige Werkstoffe
 - Gute Funktionstüchtigkeit aller beweglichen Teile
 - Bei Dehnwegen unter 25 mm ist wegen der Wartungsfreundlichkeit der Einbau von Fahrbahnübergängen unter dem Asphalt zu bevorzugen (keine Beschädigungen durch Schneeräumfahrzeuge und keine Beschädigungen beim Erneuern der Verschleißschicht, zum Beispiel durch Fräsen).
- c. Komfort beim Befahren und Geräuschemission:
- Vermeidung von Unebenheiten zwischen Fahrbahnoberfläche und Fahrbahnübergang
 - Rutschfestes Befahren
 - Geringe Lärmemission beim Befahren.

4. Grundsätzlich sollte bei Brückenbauwerken mit kleinen Spannweiten die Verwendung von Fahrbahnübergängen vermieden werden.

*VII - Artikel 53
Brückenentwässerung*

1. Die Funktionalität des Entwässerungssystems ist häufig ausschlaggebend für die Dauerhaftigkeit von Brücken bzw. kann die Ursache von vielen Schäden am Bauwerk sein.

2. Durch die Brückenentwässerung muss auf alle Fälle die sichere Befahrbarkeit gewährleistet und der Ablauf des Wassers auch bei extremen Witterungsverhältnissen gesichert sein. Das anfallende Wasser auf der Fahrbahn muss zuerst gesammelt und dann rasch und zur Gänze durch Brückenabläufe abgeleitet werden.

Bild VII-01: Brückenkonstruktion mit Mindestgefälle

3. In condizioni normali l'acqua va convogliata, tramite i vari sistemi di scarico, in una canalizzazione esistente, oppure in vasche di raccolta per essere depurata, oppure, in determinate condizioni, può essere scaricata direttamente sul terreno o in un corso d'acqua.

4. In ogni caso vanno rispettate le disposizioni ai sensi dell'articolo 46 della legge provinciale 18 giugno 2002, n. 8, ed il relativo regolamento d'esecuzione nonché le prescrizioni dell'Ufficio tutela acque.

5. Dietro le spalle o le pareti dell'ala del ponte, per raccogliere le acque superficiali devono essere previsti degli strati drenanti in materiale di riporto (in ghiaia o materiale di granulometria idonea) in modo da evitare pressioni idrostatiche da parte dell'acqua accumulata. Questo strato di riporto deve estendersi dal bordo superiore della fondazione fino alla superficie e deve essere provvisto, nel suo punto più basso, di una tubazione di drenaggio dell'acqua.

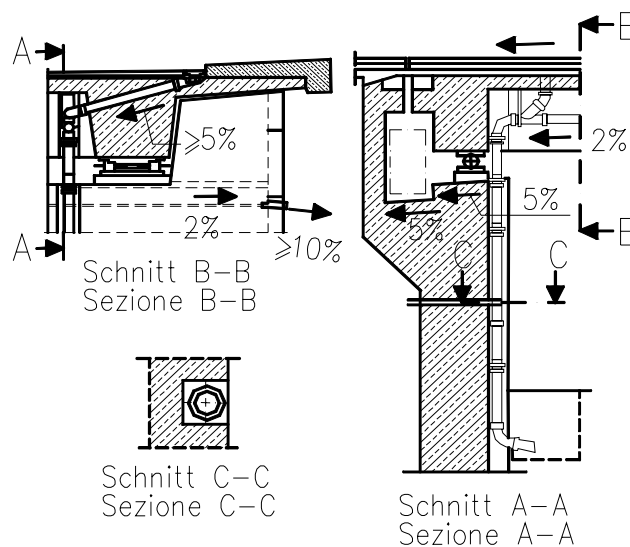


Fig. VII-02 Sistema di smaltimento acque con tubazione di scarico

6. In ogni caso l'acqua deve essere fatta defluire dai coprigiunti di dilatazione. In caso di pulvini l'acqua deve essere raccolta nel punto più basso (fondo) e possibilmente essere scaricata attraverso la parete dell'ala o direttamente attraverso i muri della camera.

*VII - Articolo 54
Sicurvia*

1. Per il collegamento sicurvia - cordolo e/o struttura portante (ancoraggio) deve essere elaborato un apposito dettaglio costruttivo con il relativo dimensionamento. Il sicurvia deve essere adattato alla velo-

3. Im Normalfall wird das Wasser über Entwässerungssysteme in ein vorhandenes Kanalisationssystem oder in ein Sammelbecken zur Reinigung geleitet bzw. kann nur unter bestimmten Rahmenbedingungen auf das freie Gelände oder in einen Vorfluter abfließen.

4. Auf alle Fälle sind die Bestimmungen gemäß Artikel 46 des Landesgesetzes vom 18. Juni 2002, Nr. 8, und der entsprechenden Durchführungsverordnung sowie die Auflagen des Amtes für Gewässerschutz zu berücksichtigen.

5. Hinter den Widerlagern bzw. Flügelwänden soll zur Aufnahme des sich ansammelnden Oberflächenwassers eine Drainageschüttung (Kies oder geeignetes körniges Material) als Sickerschichten angeordnet werden, damit sich kein hydrostatischer Wasserdruck aus Schichtwasser aufbaut. Diese Hinterfüllung muss von der Fundamentoberkante bis zur Oberfläche reichen und am tiefsten Punkt durch eine Sickerwasserleitung entwässert werden.

Bild VII-02: Entwässerungssystem mit Ableitung

6. Jedenfalls muss das anfallende Wasser aus den Fahrbahnübergängen abgeleitet werden. Bei Auflagerbänken sollte das anfallende Wasser an der tiefsten Stelle gesammelt (Sohle) und wenn möglich seitlich durch die Flügelwand oder direkt durch die Kammermauer abgeleitet werden.

*VII - Artikel 54
Leitsysteme*

1. Für die Verbindung Leitsystem-Randbalken bzw. Tragstruktur (Verankerung) muss ein eigenes Konstruktionsdetail mit der entsprechenden Bemessung erarbeitet werden. Dabei muss das Leitsystem

cità prevista, al tipo di veicoli in transito, ed alla possibile capacità di deformazione.

2. Qualora debbano essere costruite delle barriere antirumore assieme al sicurvia, deve essere realizzata una cosiddetta barriera antirumore con sicurvia integrato.

CAPO VIII GALLERIE

VIII - Articolo 55

Considerazioni generali - Sicurezza nelle gallerie

1. Al fine di conseguire un elevato livello di sicurezza nelle gallerie stradali il principale obiettivo deve essere quello dell'autosoccorso, tenendo presente che comunque rimane sempre un certo rischio residuo.

2. Si possono definire i seguenti obiettivi:

- a) obiettivo primario: prevenzione (evitare eventi critici, quali incidenti, che possano comportare un pericolo per la vita umana, per l'ambiente e per gli impianti della galleria);
- b) obiettivo secondario: attenuazione delle possibili conseguenze (quali incidenti o incendi) mediante creazione di condizioni adeguate.

VIII - Articolo 56

Piano di intervento d'emergenza

1. Per tutte le gallerie di lunghezza superiore a 500 m deve essere predisposto, in collaborazione con i vigili del fuoco e gli altri servizi ausiliari, un piano di intervento, per il quale il progettista dovrà mettere a disposizione la corrispondente documentazione progettuale.

VIII - Articolo 57

Piano di manutenzione

1. Il piano di manutenzione per la galleria e tutte le sue attrezzature deve essere predisposto dal progettista e aggiornato dal direttore dei lavori, in collaborazione con i competenti gestori.

VIII - Articolo 58

Condizioni geometriche nelle gallerie

1. In Figura VIII-01 è riportato lo schema di una possibile sezione di galleria, con sagoma di ingombro e larghezza marciapiede. In ogni caso le forme e le larghezze della sezione della strada all'esterno devono essere mantenute anche nelle sezioni della galleria.

auf die vorgesehene Geschwindigkeit, den Verkehrstyp und auf die mögliche Verformbarkeit abgestimmt werden.

2. Müssen gleichzeitig zum Leitsystem auch Lärmschutzwände angebracht werden, soll eine so genannte „Lärmschutzwand mit integriertem Leitsystem“ angeordnet werden.

ABSCHNITT VIII TUNNELS

VIII - Artikel 55

Allgemeines - Tunnelsicherheit

1. Damit in Straßentunnels ein hohes Sicherheitsniveau erreicht werden kann, muss die Selbstrettung als oberstes Ziel angestrebt werden, wobei stets ein Restrisiko bleibt.

2. Folgende Ziele können definiert werden:

- a) Primärziel: Vorbeugung (Vermeidung kritischer Ereignisse, wie Unfälle, die eine Gefahr für Menschenleben, Umwelt und Tunnelbetriebsanlagen bedeuten);
- b) Sekundärziel: Abschwächung möglicher Folgen (etwa von Unfällen und Bränden) durch Schaffung vernünftiger Voraussetzungen.

VIII - Artikel 56

Einsatzplan

1. Für alle Tunnels mit Längen größer als 500 m muss in Zusammenarbeit mit der Feuerwehr und den anderen Hilfsdiensten ein Einsatzplan ausgearbeitet werden, wobei vom Projektant die entsprechenden planerischen Unterlagen zur Verfügung gestellt werden.

VIII - Artikel 57

Wartungsplan

1. Der Wartungsplan für den Tunnel einschließlich Ausstattung muss vom Projektant erstellt und vom Bauleiter angepasst werden, gemeinsam mit den jeweiligen Fachabteilungen der Autonomen Provinz Bozen.

VIII - Artikel 58

Geometrische Verhältnisse in Tunnels

1. In Bild VIII-01 wird ein möglicher schematischer Tunnelquerschnitt dargestellt, mit der Mindesthöhe des Lichtraumprofils und der Mindestbreite des Gehsteiges. Auf alle Fälle müssen die Querschnittsformen und -breiten der Straße im Freien auch in den Tunnelquerschnitten beibehalten werden.

2. In caso di gallerie a doppia canna le distanze reciproche vanno stabilite in base a criteri geotecnici e funzionali.

3. Di norma, la pendenza longitudinale della galleria non deve essere superiore al 6%.

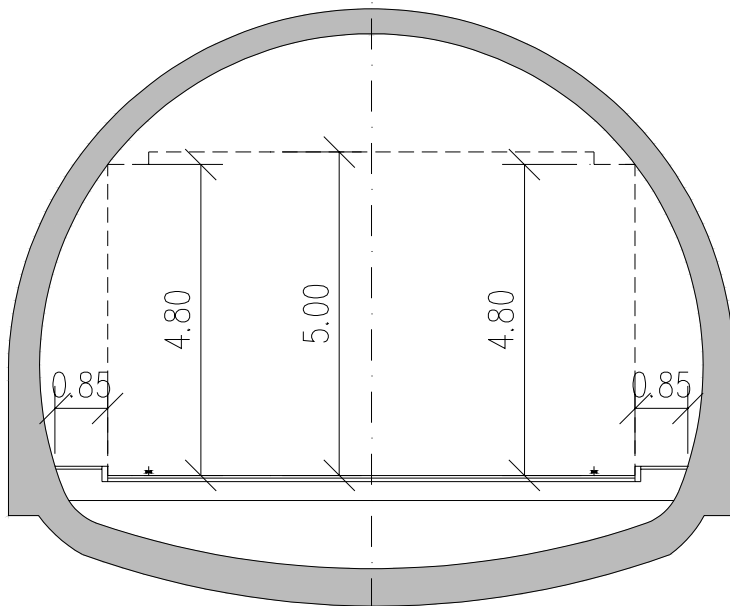


Fig. VIII-01 Sezione in galleria

VIII - Articolo 59
Portali

1. Gli imbocchi della galleria devono essere realizzati secondo particolari criteri morfologici e le zone attorno ai portali dotate con adeguati sistemi per la mitigazione acustica. Il tutto deve essere realizzato prestando attenzione ad un buon inserimento nel paesaggio. Va inoltre impedito l'accesso sul portale mediante un'adeguata recinzione (altezza minima 1,0 m).

VIII - Articolo 60
Classi di gallerie

1. Tutte le gallerie con lunghezza maggiore di 125 m vengono classificate secondo la Tabella VIII-01 e devono essere dotate degli impianti costruttivi e tecnici minimi previsti secondo la Tabella VIII-02 per le relative classi di gallerie.

2. Per gallerie con lunghezza inferiore a 125 m non sono prescritte dotazioni minime.

3. Per tutte le gallerie che superano i limiti della classe A si applica la direttiva europea o altra direttiva equivalente.

4. In caso di volume di traffico statisticamente previsto superiore a 12.000 autoveicoli/giorno/direzione di marcia è consigliabile, per motivi di sicurezza,

2. Bei zweiröhrigen Tunnels werden die gegenseitigen Abstände der Tunnelröhren nach geotechnischen und funktionalen Kriterien bestimmt.

3. Die Tunnellängsneigung darf in der Regel 6% nicht überschreiten.

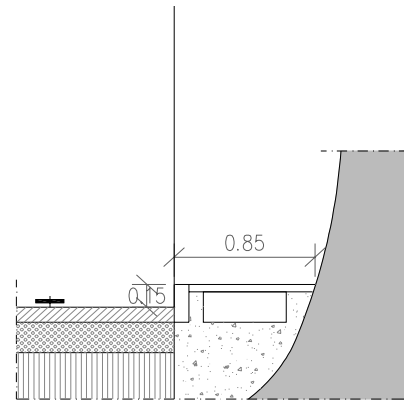


Bild VIII-01 Tunnelquerschnitt

VIII - Artikel 59
Tunnelportale

1. Die Tunnelportale sollen eine besondere architektonische Gestaltung erfahren und die Portalbereiche mit angemessenen Lärmschutzmaßnahmen ausgestattet werden. Dabei ist auf eine gute Einbindung in die Landschaft zu achten. Der Zugang auf das Portal ist zu verhindern, z.B. durch einen Zaun (Höhe mindestens 1,0 m).

VIII - Artikel 60
Tunnelklassen

1. Alle Tunnels mit einer Länge größer als 125 m werden gemäß Tabelle VIII-01 einer Tunnelklasse zugeordnet und müssen die baulichen und anlagentechnischen Ausrüstungen laut Tabelle VIII-02 der entsprechenden Tunnelklasse aufweisen.

2. Für Tunnels mit einer Länge kleiner als 125 m sind keine Mindestanforderungen vorgeschrieben.

3. Für alle Tunnels, welche die Grenze der Klasse A überschreiten, kommt die europäische oder eine andere gleichwertige Richtlinie zur Anwendung.

4. Bei einer Verkehrsprognose von mehr als 12.000 Fahrzeugen je Tag und Fahrtrichtung, ist es aus Sicherheitsüberlegungen empfehlenswert, ge-

za, progettare canne di galleria separate per le due direzioni di marcia.

trennte Tunnelröhren mit richtungsbezogenem Verkehr (eine Tunnelröhre je Fahrtrichtung) zu konzipieren.

Verkehrsaufkommen KFZ / (Tag u Fahrtrichtung) Volume di traffico autoveicoli / (giorno e direzione di marcia)	Tunnellänge [km] Lunghezza galleria [km]
Klasse A/ Classe A	
> 4500 bis/ fino a 12.000	1,0 < L < 3,0
> 500 bis/ fino a 4500	3,0 < L < 10
Klasse B/ Classe B	
> 4500 bis/ fino a 12.000	0,5 < L < 1,0
> 500 bis/ fino a 4500	1,0 < L < 3,0
Klasse C/ Classe C	
> 500 bis/ fino a 4500	0,5 < L < 1,0
< 500	1,0 < L < 10,0
Klasse D/ Classe D	
< 500	0,5 < L < 1,0
Beliebige/ qualsiasi	0,125 < L < 0,5

Tabella VIII-01 Classificazione delle gallerie

5. Per le singole classi di gallerie vengono assegnate in tabella VIII-02 le attrezzature costruttive ed impiantistiche.

Tabelle VIII-01 Einteilung der Tunnels

5. Für die jeweiligen Tunnelklassen werden die baulichen und anlagentechnischen Ausrüstungen in Tabelle VIII-02 angegeben.

Ausrüstungs-kategorie Categoria di attrezzatura	Ausrüstungstyp Attrezzatura	Klasse Classe A	Klasse Classe B	Klasse Classe C	Klasse Classe D	Anmerkungen Osservazioni
Beleuchtung/ Illuminazione	Heller Wandstreifen > 3 m/ Fascia chiara sulla parete > 3 m	N	N	N	N	
	Ständige Beleuchtung/ Illuminazione fissa	N	N	N	E/C	
	Notbeleuchtung/ Illuminazione d'emergenza	N	N	N		mind. alle 100 m/ minimo ogni 100 m
Belüftung/ Ventilazione	Automatisches Lüftungssystem/ Sistema di ventilazione automatico	N	N			Ausnahme mit Nachweis/ eccezione con verifica
Brandschutz/ Antincendio	Feuerfestigkeit: Struktur, Ausrüstung/ Resistenza al fuoco: struttura, attrezzature	N	N	N	E/C	
	Feuerlöscher/ Estintori	N	N	N	E/C	mind. alle 150 m/ minimo ogni 150 m
	Löschwasserversorgung und -entnahmestellen/ Alimentazione/ attacchi acqua	N	N			mind. alle 150 m/ minimo ogni 150 m
Notruf/ Chiamate d'emergenza	Notrufstationen/ Stazioni di chiamata d'emergenza	N	N	E/C		mind. alle 150 m/ minimo ogni 150 m
	Funkanlagen/ Impianti radio	N	N	N	E/C	
Bauliche Maßnahmen/ Misure costruttive	Entwässerung/ Smaltimento acque	N	N	N		
	Notausgang/ Uscita di emergenza	N	N			mind. alle 500 m/ minimo ogni 500 m
	Fluchtwege/ Vie di fuga	N	E/C	E/C		
	Haltebuchten/ Piazzole di sosta	N				mind. alle 1000 m/ minimo ogni 1000 m
	Rettungsplätze/ Aree di soccorso	N	N	E/C		
	Sammelplätze/ Aree di raccolta	N				
Verkehrslenkung/ Regolamentazione traffico	Beleuchtete Beschilderung/ Segnali illuminati	N	N	N		
	Balken zur Höhenkontrolle/ Traverse di controllo altezza	N				
	Ampel, Schranke/ Semafori, sbarre	N	N			
	Automatisches Alarmsystem/ Sistema di allarme automatico	N				
	Überwachungszentrale/ Centrale di controllo	N				
	Veränderliche Anzeigetafeln/ Tabelloni indicatori variabili	N				nur Tunnel über 1000 m/ Solo per lunghezza > 1000 m

E/C: empfohlen/ consigliato

N: notwendig/ necessario

**Tabella VIII-02 Attrezzature costruttive
ed impiantistiche****Tabelle VIII-02 Bauliche
und anlagentechnische Ausrüstungen**

*VIII - Articolo 61
Alimentazione elettrica*

1. Tutti gli impianti funzionanti con energia elettrica, compresa l'illuminazione di emergenza e le attrezzature di chiamata di emergenza, devono poter essere alimentati, in caso di interruzione della corrente, con un gruppo elettrogeno ausiliario o con adeguate batterie ricaricabili, per almeno 1/2 ora o 1 ora in caso di gallerie di lunghezza > 1 km.

*VIII - Articolo 62
Catadiottri per gallerie non rettilinee*

1. Per tutte le gallerie in curva con raggio minore di 500 m devono essere messi dei cosiddetti catadiottri (autoriflettenti o illuminati elettricamente).

*VIII - Articolo 63
Fascia chiara sulle pareti*

1. Con una superficie della carreggiata chiara e con pareti della galleria chiare si possono migliorare le caratteristiche di riflessione, così da ridurre il dimensionamento dell'impianto di illuminazione.

*VIII - Articolo 64
Illuminazione permanente*

1. Nelle gallerie di lunghezza > 125 m deve essere prevista un'illuminazione artificiale. In linea di principio per l'illuminazione vanno stabiliti singoli tratti di lunghezza massima di 250 m. Il dimensionamento degli impianti di illuminazione deve essere svolto sulla base delle specifiche direttive tecniche in materia.

*VIII - Articolo 65
Illuminazione di emergenza*

1. Come illuminazione di emergenza possono essere utilizzate le luci dell'illuminazione notturna della galleria. Queste luci devono essere collegate ad un sistema di accensione automatica che deve scattare in caso di interruzione della corrente (gruppo di continuità).

2. In caso di emergenza deve essere garantita in galleria un'illuminazione minima con un'intensità luminosa pari ad almeno il 50% di quella in condizioni normali.

*VIII - Artikel 61
Stromversorgung*

1. Alle elektrisch betriebenen Anlagen inklusive Notbeleuchtung und Notrufeinrichtungen müssen mit einem Notstromaggregat oder entsprechenden aufladbaren Batterien im Falle eines Stromausfalles, mindestens 1/2 Stunde lang betrieben werden können, für alle Tunnels mit Längen > 1 km mindestens 1 Stunde.

*VIII - Artikel 62
Beleuchtete Linienführung für nichtgerade Tunnels*

1. Für alle Tunnels in Kurven mit einem Radius kleiner als 500 m müssen sogenannte Katzenaugen (selbstreflektierend oder elektrisch beleuchtet) eingebaut werden.

*VIII - Artikel 63
Heller Wandstreifen*

1. Durch eine helle Fahrbahnoberfläche und helle Tunnelwände kann aufgrund der besseren Reflexionseigenschaften die Beleuchtungsanlage entsprechend geringer ausgelegt werden.

*VIII - Artikel 64
Ständige Beleuchtung*

1. Bei Tunnellängen > 125 m muss eine künstliche Beleuchtung vorgesehen werden. Prinzipiell sind für die Beleuchtung die einzelnen Streckenabschnitte mit maximalen Längen von 250 m zu definieren. Die Bemessung der Beleuchtungseinrichtungen muss nach facheinschlägigen Richtlinien erfolgen.

*VIII - Artikel 65
Notbeleuchtung*

1. Als Notbeleuchtung können die Leuchten der Durchfahrtsbeleuchtung bei Nacht verwendet werden. Diese Leuchten müssen an eine automatische Umschaltvorrichtung angeschlossen sein und bei Netzausfall automatisch eingeschaltet werden (Notstrombatterien).

2. Für den Notfall muss eine Mindestbeleuchtung im Tunnel vorhanden sein, welche mit einer Lichtstärke von mindestens 50% des Lichtes unter normalen Umständen gewährleistet wird.

VIII - Articolo 66
Sistema di ventilazione automatico

1. Generalmente il sistema di ventilazione della galleria deve svolgere i seguenti compiti

- a) in condizioni normali, fornire aria fresca alle persone dei veicoli in transito (ed al personale del servizio stradale),
- b) in caso di incendio in galleria, non compromettere l'autosoccorso degli utenti in galleria nonché mantenere la galleria possibilmente libera dal fumo durante la fase di soccorso.

2. Nelle gallerie con traffico in due direzioni di marcia, mediante una ventilazione meccanica operante in direzione longitudinale si deve cercare di limitare e controllare la diffusione del fumo nella fase di autosoccorso e di intervento di soccorso.

3. In tutte le gallerie con ventilazione meccanica devono essere installati impianti automatici di rilevazione d'incendio. La scelta sull'installazione o meno di un sistema di comando automatico dell'impianto di ventilazione della galleria o di una possibilità di inversione della direzione del flusso d'aria va fatta caso per caso.

4. La progettazione dettagliata dell'impianto di ventilazione deve essere svolta secondo le specifiche direttive in materia. Eventuali eccezioni o rinunce all'installazione di qualsiasi impianto di ventilazione potranno essere ammesse solo sulla scorta di apposita relazione.

5. Nella progettazione di impianti di ventilazione bisogna fare in modo che in corrispondenza dei portali della galleria non si determinino concentrazioni eccessive di inquinanti.

VIII - Articolo 67
Resistenza al fuoco

1. Gli elementi costruttivi portanti dovranno essere dimensionati per resistere ad una temperatura di almeno 400 °C per 90 minuti.

VIII - Articolo 68
Estintori manuali

1. In tutte le gallerie di lunghezza superiore a 500 m vanno previsti, come minimo ogni 150 m, due estintori manuali (estintori ABC con carica a polvere) con un peso a pieno carico di 6 kg ciascuno e con una potenzialità estinguente di 34A-233B-C ciascuno.

VIII - Artikel 66
Automatisches Lüftungssystem

1. Im Allgemeinen muss eine Tunnellüftung

- a) im Regelfall die Kraftfahrer (und das Personal des Straßendienstes) mit Frischluft versorgen,
- b) im Falle eines Tunnelbrandes die Selbstrettung der Tunnelbenützer nicht beeinträchtigen sowie während der Rettungsphase den Tunnel möglichst rauchfrei halten.

2. Durch eine in Längsrichtung wirkende mechanische Lüftung in Gegenverkehrstunnels soll die Ver Rauchung in der Selbstrettungsphase und beim Rettungseinsatz limitiert bzw. beherrscht werden.

3. Bei allen Tunnels mit mechanischer Lüftung müssen automatische Brandmeldeanlagen angeordnet werden. Über eine automatische Steuerung der Tunnellüftungsanlage bzw. eine reversible Strömungsrichtung soll ortsspezifisch entschieden werden.

4. Die detaillierte Planung der Lüftungsanlage muss nach facheinschlägigen Richtlinien erfolgen. Eventuelle Ausnahmen bzw. Wegfall eines Lüftungssystems können über entsprechende rechnerische Nachweise ermöglicht werden.

5. Bei der Planung der Lüftungsanlage ist darauf zu achten, dass im Bereich der Tunnelportale keine erhöhten Schadstoffbelastungen auftreten.

VIII - Artikel 67
Feuerfestigkeit

1. Die gesamte Tunnelausrüstung muss entsprechend feuerfest ausgebildet werden. Dabei sind die tragenden Bauelemente für eine Temperaturfestigkeit von mindestens 400 °C für 90 Minuten auszulegen.

VIII - Artikel 68
Handfeuerlöscher

1. In allen Tunnels ab einer Länge von 500 m sind mindestens alle 150 m zwei Handfeuerlöscher (ABC-Löscher mit Pulverfüllung) mit einem Füllgewicht von jeweils 6 kg und einem Löschvermögen von jeweils 34A-233B-C vorzusehen.

VIII - Articolo 69
Approvvigionamento acqua antincendio
e punti di presa

1. La tubazione per l'acqua antincendio deve essere riempita d'acqua e protetta contro il gelo. La tubazione per l'acqua antincendio va dimensionata per una portata di 1.200 litri/minuto, con una pressione di alimentazione tra 6 bar e 10 bar, per la durata di 1 ora.

2. Le vasche antincendio devono avere una capacità di almeno 72 m³ e devono essere possibilmente di tipo verticale. Deve essere assicurata la possibilità di riempire nuovamente il serbatoio entro 24 ore.

3. Nelle vicinanze dei portali e all'interno della galleria vanno previsti idranti a colonnina ad una distanza massima di 150 m l'uno dall'altro (due attacchi storz C ed un attacco storz B).

4. Nelle gallerie di lunghezza superiore a 1.000 m presso gli idranti vanno tenuti a disposizione i seguenti accessori: 5 maniche a pressione C, di 20 m di lunghezza ciascuna, un tubo polifunzionale in acciaio C, due chiavi di attacco B-C, una chiave per idrante.

VIII - Articolo 70
Stazioni di chiamata di emergenza

1. Le stazioni di chiamata d'emergenza vanno disposte come minimo ogni 150 m. La progettazione dettagliata dell'impianto di chiamata d'emergenza deve essere svolta sulla base delle specifiche direttive tecniche in materia.

2. Per la progettazione delle stazioni di chiamata di emergenza vanno rispettate le norme tecniche delle competenti ripartizioni della Provincia Autonoma di Bolzano.

VIII - Articolo 71
Segnalazioni di emergenza

1. In generale nei piani d'intervento per le gallerie devono essere indicati i servizi ausiliari con le relative modalità di attivazione. Tali servizi sono:

- a) Vigili del fuoco (115)
- b) Organi di polizia (PS 113 o CC 112)
- c) Servizi di soccorso sanitario (118)
- d) Servizio strade
- e) Servizio di soccorso stradale (116)
- f) Servizio tecnico di controllo.

2. In caso di emergenza si devono in primo luogo utilizzare le nicchie di chiamata d'emergenza che permettono di attivare i seguenti servizi:

- a) Vigili del fuoco
- b) Servizi di soccorso sanitario
- c) Organi di polizia
- d) Servizio di soccorso stradale.

VIII - Artikel 69
Löschwasserversorgung und
-entnahmestellen

1. Die Löschwasserleitung ist als Nassleitung auszuführen und gegen Einfrieren zu sichern. Sie ist für eine Durchflussmenge von 1.200 Liter pro Minute bei einem Entnahmedruck zwischen 6 bar und 10 bar für eine Löschzeit von einer Stunde auszulegen.

2. Löschwasserbehälter zur Speisung der Löschwasserleitung müssen einen Inhalt von mindestens 72 m³ haben und sind vorzugsweise als Hochbehälter auszuführen. Eine Wiederbefüllung des Behälters muss innerhalb von 24 Stunden gewährleistet sein.

3. In der Nähe der Tunnelportale und im Tunnel sind im Abstand von maximal 150 m Überflurhydranten (zwei C-, ein B-Abgang mit Storz-Kupplungen) vorzusehen.

4. Bei Tunnels ab einer Länge von 1.000 m ist bei den Hydranten folgendes Löschzubehör vorzuhalten: fünf C-Druckschläuche mit jeweils 20 m Länge, ein C-Mehrzweckstrahlrohr, zwei B-C-Kupplungsschlüssel, ein Hydrantenschlüssel.

VIII - Artikel 70
Notrufstationen

1. Die Notrufstationen sind mindestens in Abständen von 150 m anzuordnen. Die detaillierte Planung der Notrufanlage hat nach facheinschlägigen Richtlinien zu erfolgen.

2. Für die Projektierung der Notrufstationen sind die technischen Vorgaben der entsprechenden Fachabteilungen der Autonomen Provinz Bozen zu berücksichtigen.

VIII - Artikel 71
Notfallmeldungen

1. Im Allgemeinen müssen in den Einsatzplänen für den Tunnel die Hilfsdienste und deren Aktivierung angegeben werden. Diese Dienste sind:

- a) Feuerwehr (115)
- b) Polizeibehörde (PS 113 oder CC 112)
- c) Sanitäre Rettungsdienste (118)
- d) Straßendienst
- e) Pannendienst (116)
- f) Technischer Überwachungsdienst.

2. Im Notfall sollen primär die Notrufnischen verwendet werden, wobei folgende Dienste aktiviert werden:

- a) Feuerwehr
- b) Sanitäre Rettungsdienste
- c) Polizeibehörde
- d) Pannendienst.

VIII - Articolo 72
Impianti radio

1. In generale per gallerie di lunghezza superiore a 500 m va prevista l'installazione di un impianto radio in galleria. In caso di gallerie con volume di traffico molto limitato, possono essere installati, in relazione alle specifiche condizioni locali, anche sistemi limitati.

2. Prima della progettazione occorre chiarire l'eventuale necessità di ulteriori canali di comunicazione con il gestore della strada, le organizzazioni di soccorso (servizi sanitari, vigili del fuoco e polizia) nonché con il servizio radio provinciale. A monte della progettazione e dell'appalto dei lavori vanno inoltre verificati i seguenti dettagli, che dovranno essere garantiti in fase esecutiva:

- le frequenze previste devono essere esenti da interferenze reciproche di intermodulazione,
- i dettagli tecnici e le frequenze definitive vanno concordati con il servizio radio provinciale.

3. Per i seguenti servizi deve in ogni caso essere garantito il collegamento radio in galleria:

- a) Vigili del fuoco
- b) Servizi di soccorso sanitario
- c) Servizio strade
- d) Radio traffico.

4. L'equipaggiamento base di un impianto radio in galleria comprende le apparecchiature di alimentazione per il collegamento con il campo libero dell'impianto radio in galleria, consistente in apparecchi trasmettenti e ricevitori, nonché del sistema di antenna della galleria (ad esempio cavo-antenna).

5. Il necessario impianto radio in galleria va realizzato per un campo di frequenza di 68 - 470 MHz. L'impianto radio deve garantire un corretto funzionamento contemporaneo di tutti i servizi radio previsti nonché dei servizi radiofonici senza interferenze reciproche.

VIII - Articolo 73
Smaltimento acque

1. Per lo scolo delle acque della carreggiata, in particolare nel caso di presenza di liquidi combustibili (incidenti ad autocisterne), va prevista una canaletta con completa di caditoie di ingresso. Il sistema di scolo deve essere dimensionato per smaltire una portata di 100 l/s in un tratto massimo di 50 m. Questa portata va presa come riferimento anche per il dimensionamento della tubazione principale di scolo, dei pozzetti di raccolta e dei collettori trasversali.

2. Il sistema di scolo va suddiviso in compartimenti isolati con un massimo di 50 m di lunghezza. I singoli compartimenti vanno collegati tramite un sifone o una parete sommersa al sistema principale di scolo.

VIII - Artikel 72
Funkanlagen

1. In der Regel muss ab einer Tunnellänge von 500 m eine Tunnelfunkanlage eingebaut werden. Bei sehr geringem Verkehrsaufkommen können je nach spezifischen Ortsverhältnissen auch reduzierte Systeme eingebaut werden.

2. Vor der Planung ist die Notwendigkeit von zusätzlichen Kommunikationskanälen mit dem Straßenbetreiber, den Rettungsorganisationen (sanitäre Rettungsdienste, Feuerwehr und Polizeibehörde) sowie dem Landesfunkdienst zu klären. Vor der Planung und Ausschreibung sind außerdem folgende Details zu prüfen und in der Ausführung zu gewährleisten:

- die vorgesehenen Frequenzen müssen untereinander intermodulationsfrei sein,
- die technischen Details sowie die definitiven Frequenzen sind mit dem Landesfunkdienst zu klären.

3. Für folgende Dienste muss die Funkverbindung im Tunnel auf alle Fälle gewährleistet werden:

- a) Feuerwehr
- b) Sanitäre Rettungsdienste
- c) Straßendienst
- d) Verkehrsfunk.

4. Zur Grundausstattung einer Tunnelfunkanlage gehören die Zubringereinrichtungen für die Verbindung mit dem Freifeld, der Tunnelfunkanlage, die aus Sende- und Empfangsgeräten besteht, sowie des Tunnelantennensystems (zum Beispiel Strahlerkabel).

5. Die erforderliche Tunnelfunkanlage ist für einen Frequenzbereich von 68 - 470 MHz zu realisieren. Die Tunnelfunkanlage muss einen einwandfreien gleichzeitigen Funkverkehr sämtlicher vorgesehener Funkdienste sowie Rundfunkdienste ohne gegenseitige Beeinflussung gewährleisten.

VIII - Artikel 73
Entwässerung

1. Für das Ableiten der Fahrbahnwässer, insbesondere im Hinblick auf ausfließende brennbare Flüssigkeiten (Tankwagenunfall), ist eine Schlitzrinne oder ein gleichwertiges Schachtsystem mit Einlaufvorrichtung vorzusehen. Dabei ist eine Abflussmenge von 100 l/s in einem Abschnitt von maximal 50 m abzuführen. Diese Abflussmenge ist auch bei der Bemessung der Hauptentwässerungsleitung, der Einlaufschächte und der Quersammler zu berücksichtigen.

2. Das Entwässerungssystem ist in Abständen von maximal 50 m abzuschotten. Die hierdurch entstehenden Abschnitte sind jeweils über einen Siphon oder über eine Tauchwand an das Hauptentwässerungssystem anzuschließen.

3. I pozzetti di raccolta vanno disposti ogni 50 m; essi sono in genere costituiti da elementi prefabbricati con filtro e sifone incorporati.

4. Prima dell'immissione nel corpo idrico ricevente va previsto un idoneo sistema di ritenzione in grado di trattenere automaticamente i liquidi inquinanti. Per i casi di guasto va tenuto costantemente a disposizione un adeguato volume di accumulo (per gallerie di lunghezza > 1000 m come minimo 50 m³ e per gallerie di lunghezza > 300 m e < 1000 m come minimo 20 m³) che tenga conto di tutte le quantità impreviste di acque reflue raccolte da smaltire.

5. Le acque reflue raccolte devono innanzitutto essere avviati in un separatore di oli e quindi essere adeguatamente trattati prima di essere scaricati in fognatura o in acque bianche. In ogni caso vanno rispettate le disposizioni ai sensi dell'articolo 46 della legge provinciale 18 giugno 2002, n. 8, ed il relativo regolamento d'esecuzione nonché le prescrizioni dell'Ufficio tutela acque.

VIII - Articolo 74 Uscite di emergenza

1. Le uscite di emergenza devono avere come minimo una larghezza di 1,5 m ed un'altezza di 2,25 m. In caso di emergenza l'uscita di sicurezza con la relativa zona esterna adiacente deve essere illuminata e segnalata con apposite luci lampeggianti (almeno sei elementi).

2. L'illuminazione deve inoltre essere attivata da sensori di movimento. Qualora tecnicamente possibile, la distanza tra le uscite di sicurezza non deve essere superiore a 500 m (tolleranza massima + 100 m).

VIII - Articolo 75 Vie di fuga

1. Le vie di fuga vanno contrassegnate con segnali illuminati e dotati di effetto riflettente, posizionati come minimo ogni 100 m su entrambi i lati e con adeguati cartelli indicatori ogni 50 m (in caso di necessità anche ogni 25 m) su un lato.

2. I cartelli indicatori illuminati vanno apposti alle pareti della galleria ad un'altezza tra 1,5 e 2,0 m sopra le vie di fuga, misurata dal bordo inferiore del cartello orientato verso l'esterno. La sporgenza deve risultare non superiore a 20 cm.

3. Nelle gallerie le vie di fuga devono presentare un passaggio libero con un'altezza minima di 2,25 m ed una larghezza minima di 0,85 m.

4. Ai fini di segnalazione e delimitazione rispetto alla carreggiata può essere utilizzata una segnaletica orizzontale illuminata.

3. Die Einlaufschächte sollen in Abständen von circa 50 m angeordnet und in der Regel als Fertigteile mit integriertem Schmutzfänger und Siphon ausgebildet werden.

4. Vor Einleitung in die Vorflut ist eine Rückhaltevorrückung vorzusehen, die Schadflüssigkeiten automatisch auffängt. Für den Störfall soll ein entsprechendes Stauvolumen (bei Tunnellängen > 1000 m mindestens 50 m³ und bei Tunnellängen > 300 m und < 1000 m mindestens 20 m³) ständig zur Verfügung stehen, wobei sonstig unvorhergesehen, anfallende Abwassermengen zu berücksichtigen sind.

5. Die gesammelten Abwässer müssen zuerst in einem Ölabscheider gesammelt und dann entsprechend gereinigt werden, bevor sie in einem Kanalnetz oder frei abfließen. Auf alle Fälle sind die Bestimmungen, gemäß Artikel 46 des Landesgesetzes vom 18. Juni 2002, Nr. 8, und der entsprechenden Durchführungsverordnung sowie die Auflagen des Amtes für Gewässerschutz zu berücksichtigen.

VIII - Artikel 74 Notausgänge

1. Die Notausgänge sollen mindestens 1,5 m breit und 2,25 m hoch ausgelegt werden. Im Notfall muss der Notausgang sowie der anschließende Außenbereich beleuchtet und durch entsprechende Blitzleuchten (mindestens sechs Stück) angezeigt werden.

2. Die Beleuchtung muss zusätzlich durch einen Bewegungsmelder aktiviert werden. Die Abstände der Notausgänge dürfen, soweit technisch möglich, 500 m (maximale Toleranz + 100 m) nicht überschreiten.

VIII - Artikel 75 Fluchtwege

1. Die Fluchtwege sind durch beleuchtete und mit lichtreflektierender Wirkung ausgestattete Zeichen mindestens alle 100 m beidseitig und durch entsprechende Hinweisschilder alle 50 m (bei Notwendigkeit auch alle 25 m) einseitig zu kennzeichnen.

2. Die beleuchteten Hinweisschilder sind an den Tunnelwänden auf einer Höhe zwischen 1,5 und 2,0 m über den Fluchtwegen gemessen von der Schildunterkante nach außen gerichtet anzubringen. Die Auslenkung darf dabei maximal 20 cm betragen.

3. Bei den Tunnels müssen die Fluchtwege mindestens einen freien Durchgang mit einer Durchgangshöhe von 2,25 m und einer Mindestbreite von 0,85 m aufweisen.

4. Als Kennzeichnung und Abgrenzung zur Fahrbahn können beleuchtete Bodenmarkierungen verwendet werden.

*VIII - Articolo 76
Piazzole di sosta*

1. Nella classe A per gallerie di lunghezza superiore a 1000 m vanno obbligatoriamente previste delle piazzole di sosta. La distanza tra queste piazzole di sosta non deve di norma superare i 1000 m. Queste zone di sosta vanno segnalate in modo particolare.

2. In caso di presenza nella galleria di una corsia di emergenza (larghezza minima = 3 m) si può rinunciare alle piazzole di sosta.

3. La lunghezza minima di una piazzola di sosta deve essere pari a 25 m, cui si aggiungono le corsie di entrata e di uscita, per una lunghezza complessiva di 45 m.

4. Le piazzole dovranno essere segnalate con una pittura di colore rosso applicata fino ad un'altezza di 3 m sulla parete, nonché con speciali cartelli indicatori.

5. In caso di gallerie a canna unica con traffico in entrambe le direzioni di marcia le piazzole di sosta dovranno essere disposte in modo sfalsato sui due lati. In caso di particolari requisiti richiesti, ad esempio per creare delle piazzole di svolta, possono essere disposte l'una di fronte all'altra.

*VIII - Articolo 77
Aree di soccorso*

1. In caso di gallerie di nuova realizzazione presso il portale della galleria vanno previste aree di soccorso, raggiungibili con gli automezzi di soccorso, aventi una lunghezza minima di 40 m ed una larghezza minima di 4 m, ovvero con superficie minima di 150 m², cui va aggiunta la superficie di ingresso e uscita. Queste aree devono essere realizzate in maniera tale da non compromettere la sicurezza stradale.

2. In caso di gallerie esistenti o in casi eccezionali deve essere realizzata, entro un raggio di circa 500 m dal portale, una piazzola di sosta idonea, facilmente raggiungibile, con le stesse dimensioni di cui al comma 1.

*VIII - Articolo 78
Aree di raccolta*

1. Per gallerie di classe A con una lunghezza maggiore di 1000 m nel piano d'intervento d'emergenza vanno stabilite delle apposite aree di raccolta con una superficie di almeno 800 m², provviste di idonei accessi.

*VIII - Articolo 79
Segnaletica illuminata*

1. Nell'ambito della galleria possono essere impiegati solo cartelli illuminati. Per meglio evidenziare

*VIII - Artikel 76
Haltebuchten*

1. Der Abstand der Haltebuchten (Ausweichbuchten) untereinander soll in der Regel 1000 m nicht überschreiten. Diese Haltebereiche sollen besonders gekennzeichnet werden.

2. Bei Vorhandensein eines Standstreifens im Tunnel (Mindestbreite = 3 m) kann auf die Haltebuchten verzichtet werden.

3. Die Mindestlänge von Haltebuchten beträgt 25 m, zusätzlich der Ein- und Ausfahrtsspuren. Daraus ergibt sich insgesamt eine Länge von 45 m.

4. Die Buchten sollen bis auf einer Wandhöhe von 3 m mit roter Farbe und mit speziellen Hinweisschildern gekennzeichnet werden.

5. Bei Gegenverkehrstunneln sollen die Haltebuchten versetzt angeordnet werden. Bei besonderen Anforderungen, zum Beispiel zur Schaffung von Wendebuchten, können sie auch gegenüberliegend angeordnet werden.

*VIII - Artikel 77
Rettungsplätze*

1. Beim Tunnelportal sind bei neu zu errichtenden Tunnels mit Rettungsfahrzeugen erreichbare Rettungsplätze mit einer Länge von mindestens 40 m und einer Breite von mindestens 4 m bzw. einer Mindestfläche von 150 m², zusätzlich zur Verkehrsfläche vorzusehen. Die Rettungsplätze müssen sicher ohne Beeinträchtigung der Fahrsicherheit angelegt werden.

2. Bei bestehenden Tunnels oder in Ausnahmefällen soll im Umkreis von etwa 500 m ein geeigneter, leicht erreichbarer Halteplatz mit den Abmessungen laut Absatz 1 vorhanden sein.

*VIII - Artikel 78
Sammelplätze*

1. Für Tunnels der Klasse A mit einer Länge größer als 1000 m müssen im Einsatzplan entsprechende Sammelplätze mit einer Fläche von mindestens 800 m² und mit geeigneten Zufahrten vorgesehen werden.

*VIII - Artikel 79
Beleuchtete Beschilderung*

1. Im Tunnelbereich dürfen nur beleuchtete Schilder verwendet werden. Für eine bessere Kenn-

la segnaletica orizzontale vanno applicati dei catadiottri (autoriflettenti o illuminati elettricamente) nelle zone di bordo laterali (righe bianche).

*VIII - Articolo 80
Controllo altezza veicoli*

1. Prima dell'ingresso in galleria dovrà essere installato un controllo dell'altezza. Sistemi per il controllo dell'altezza dovranno essere concepiti in modo tale che un veicolo troppo alto sia costretto a fermarsi. A tal riguardo si deve garantire che il veicolo possa fermarsi in un'area precedente la galleria o che possa abbandonare la strada prima di raggiungere la galleria.

*VIII - Articolo 81
Semafori*

1. In corrispondenza dei portali il semaforo serve sia per i casi di emergenza che per la manutenzione. Nel sistema semaforico potrà essere integrato un sistema segnaletico automatico ad indicazione variabile.

*VIII - Articolo 82
Manutenzione*

1. Il servizio strade deve effettuare delle regolari ispezioni al fine di garantire che tutte le gallerie rientranti nelle presenti norme siano in regola con le prescrizioni.

2. Nel piano di manutenzione devono essere riportati il tipo e la frequenza dei controlli, delle prove e delle manutenzioni. Gli impianti tecnici possono essere anche controllati e comandati a distanza tramite idonee linee di comunicazione (GSM, Internet, ecc.).

*VIII - Articolo 83
Messa in esercizio*

1. Prima della messa in esercizio di una galleria devono essere eseguiti tutti i collaudi tecnici previsti. Nell'ambito della messa in esercizio va effettuato un sopralluogo ed un'adeguata esercitazione con le forze di intervento, verificando il corretto funzionamento degli impianti della galleria.

zeichnung der Linienführung sollen Katzenaugen (selbstreflektierende oder elektrisch beleuchtete) in den seitlichen Randbereichen (weiße Markierung) angebracht werden.

*VIII - Artikel 80
Höhenkontrolle*

1. Vor der Einfahrt in einen Tunnel muss eine Einrichtung zur Höhenkontrolle angebracht werden. Diese Maßnahmen zur Höhenkontrolle sollen so angelegt werden, dass ein zu hohes Fahrzeug zum Halten gebracht wird. Dabei muss gewährleistet werden, dass das Fahrzeug auf einer vor dem Tunnel liegenden Fläche anhalten oder die Straße noch vor Erreichen des Tunnels verlassen kann.

*VIII - Artikel 81
Ampel*

1. Die Ampel im Portalbereich dient sowohl für Notfälle als auch für die Instandhaltung. Dabei kann in das Ampelsystem ein automatisches Wechselzeichenschild integriert werden.

*VIII - Artikel 82
Wartung*

1. Der Straßendienst soll regelmäßige Inspektionen durchführen um sicherzustellen, dass alle in diese Normen fallenden Tunnels mit deren Bestimmungen in Einklang stehen.

2. Im Wartungsplan müssen die Art und der Zeitpunkt von Kontrollen, Prüfungen und Wartungen angegeben werden. Die technischen Anlagen können auch fernüberwacht und über entsprechende Fernleitungen (GSM, Internet etc.) gesteuert bzw. gewartet werden.

*VIII - Artikel 83
Inbetriebnahme*

1. Vor Inbetriebnahme eines Tunnels müssen alle Fachkollaudierungen durchgeführt werden. Im Rahmen der Inbetriebnahme muss eine Begehung und eine entsprechende Übung mit den Einsatzkräften unter Betriebsnahme der Tunnelausrüstung durchgeführt werden.

CAPO IX
PISTE CICLABILI E PERCORSI PEDONALI

*IX - Articolo 84
Generale*

1. La progettazione di piste ciclabili e di percorsi pedonali dovrà considerare la diversità delle esigenze dell'utenza, che dovrà poter fruire delle infrastrutture per spostamenti legati alla professione, alla formazione, all'approvvigionamento, al tempo libero, ecc..

I percorsi di cui sopra dovranno essere opportunamente collegati alle seguenti altre infrastrutture:

- a) percorsi ciclabili e/o pedonali di natura locale;
- b) centri di interesse relativi alle attività di cui sopra (strutture residenziali, industriali, artigianali, commerciali, scolastiche, sportive, ricreative, ecc.);
- c) fermate trasporto pubblico.

2. Nella progettazione di percorsi ciclabili e pedonali:

- a) l'introduzione di misure di sicurezza andrà commisurata al grado di fragilità degli utenti dei diversi tipi di traffico (veicoli a motore, biciclette, pedoni, ecc.), specie nelle zone di sovrapposizione (incroci, attraversamenti, fermate di autobus, parcheggi, ecc.);
- b) lo sforzo richiesto agli utenti, andrà minimizzato mediante la scelta del tracciato, che si dovrà presentare, per quanto possibile, breve, diretto, privo di saliscendi e di brusche discontinuità planometriche;
- c) il dimensionamento della sede viabile dovrà, in ogni caso, rispondere all'intensità di traffico attesa;
- d) andranno presi in esame tutti quegli aspetti che possano favorire l'uso delle infrastrutture da realizzarsi (zone d'ombra, smaltimento acque meteoriche, illuminazione, arredo urbano, tipo di pavimentazione, ecc.).

3. Considerati la diversa velocità di marcia dei flussi di traffico e per garantire la sicurezza dei rispettivi fruitori, sarà da evitare, per quanto possibile, che veicoli a motore, biciclette e/o pedoni vengano ad interessare le medesime porzioni della carreggiata ("soluzioni promiscue").

*IX - Articolo 85
Percorsi pedonali*

1. I marciapiedi dovranno presentare - al netto di tutti gli ingombri dovuti alla presenza di arredi stradali, di parcheggi, di fermate per il pubblico trasporto,

ABSCHNITT IX
GEH- UND RADWEGE

*IX - Artikel 84
Allgemeines*

1. Bei der Planung von Geh- und Radwegen müssen die verschiedensten Bedürfnisse der Benutzer, welche die Strukturen für Beruf, Ausbildung, Versorgung, Freizeit, usw. verwenden, berücksichtigt werden.

Die oben genannten Wege müssen zweckmäßig mit folgenden Infrastrukturen verknüpft werden:

- a) Örtliches Geh- und/oder Radwegenetz;
- b) wichtige Zentren oben genannter Tätigkeiten (Wohnbau- und Gewerbegebiete, Versorgungs-, Bildungs-, Erholungs- und Sporteinrichtungen, usw.);
- c) Haltestellen des öffentlichen Personenverkehrs.

2. Bei der Planung von Geh- und Radwegen:

- a) müssen die vorzusehenden Sicherheitsmaßnahmen mit dem Schwächegrad der Benutzer der verschiedensten Verkehrsarten abgestimmt werden (Kraftfahrzeug, Fahrrad, Fußgänger, usw.), besonderes Augenmerk soll dabei auf den Überschneidungsbereich gelegt werden (Knotenpunkte, Übergänge, Bushaltestellen, Parkplätze, usw.);
- b) muss der Kraftaufwand der Benutzer auf ein Mindestmaß gesenkt werden, und zwar durch eine möglichst kurze, direkte, umwegfreie Führung sowie durch Vermeidung verlorener Steigungen und bedeutender räumlicher Unstetigkeiten;
- c) muss die Bemessung des Verkehrsraumes in jedem Fall entsprechend der zu erwartenden Verkehrsstärke erfolgen;
- d) es müssen sämtliche Aspekte, welche die Nutzung der zu verwirklichenden Strukturen fördern, berücksichtigt werden (Schattenplätze, Entwässerung, Beleuchtung, Straßeneinrichtung, Art des Belages, usw.).

3. Unter Berücksichtigung der unterschiedlichen Geh- und Fahrgeschwindigkeiten der Verkehrsströme sowie zur Gewährleistung der Sicherheit der jeweiligen Benutzer sollte möglichst vermieden werden, dass Kraftfahrzeuge, Fahrräder und/oder Fußgänger dieselben Teile der Fahrbahn verwenden („Mischlösungen“).

*IX - Artikel 85
Gehwege*

1. Die Breite für Gehwege beträgt - nach Abzug des Raumbedarfs der Straßeneinrichtung, der Parkplätze, der Haltestellen des öffentlichen Personen-

di franchi liberi destinati alla sicurezza stradale, ecc. - una larghezza minima di 1,50 m. In presenza di oggettive difficoltà per brevi distanze, detta larghezza potrà essere ridotta (minimo di 90 cm).

2. Nella realizzazione di percorsi pedonali saranno in ogni caso da rispettare le vigenti norme riguardanti l'eliminazione ed il superamento delle barriere architettoniche.

IX - Articolo 86
Piste ciclabili

1. Le dimensioni minime da adottarsi nella progettazione di piste ciclabili trovano rappresentazione nelle sezioni tipo di cui alle figure IX-01, IX-02 e IX-03. Se del caso, i valori ivi indicati dovranno essere opportunamente aumentati, sulla base di quanto disposto dai successivi commi del presente articolo.

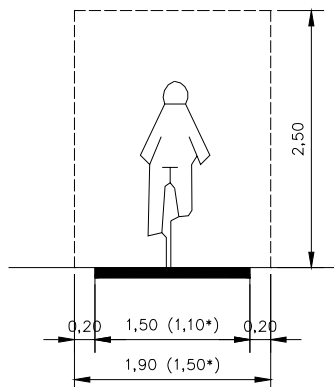


Fig. IX-01 Pista ciclabile ad una corsia con e senza la presenza di ostacoli fissi (solo lungo strade interessate da traffico motorizzato)

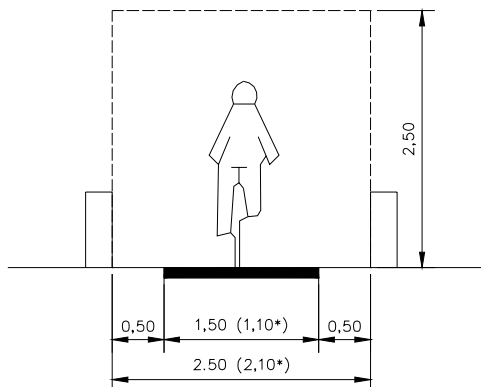


Bild IX-01 Einstreifiger Radweg mit und ohne festen Einbauten (nur längs Straßen mit motorisiertem Verkehr)

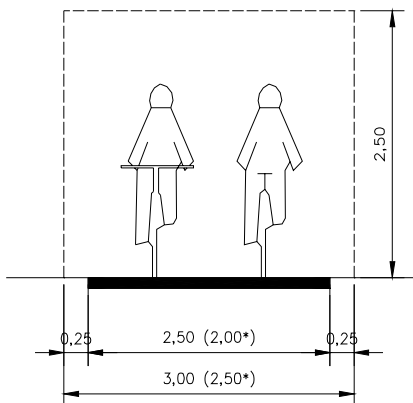


Fig. IX-02 Pista ciclabile a due corsie con e senza la presenza di ostacoli fissi

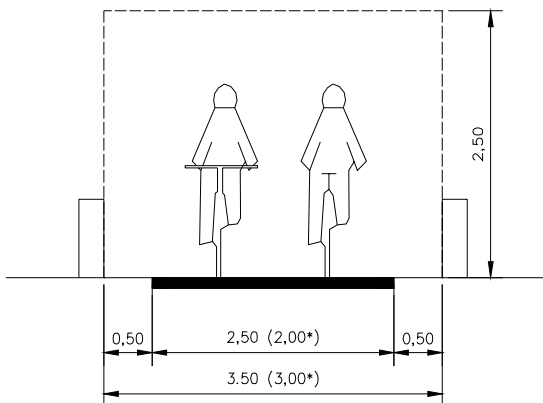


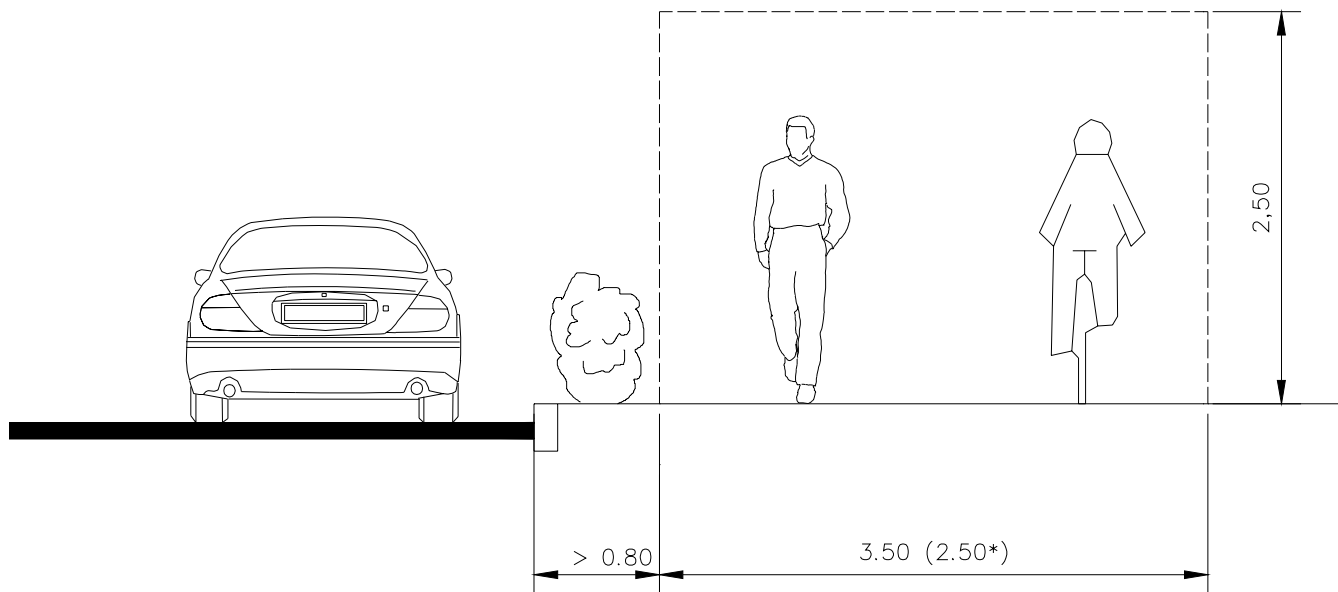
Bild IX-02 Zweistreifiger Radweg mit und ohne festen Einbauten

nahverkehrs, des seitlichen Sicherheitsraumes, usw. - mindestens 1,50 m. Bei vorhandenen objektiven Schwierigkeiten kann auf kurzen Abschnitten die genannte Breite auf 90 cm reduziert werden.

2. Bei der Errichtung von Gehwegen sind in jedem Fall die geltenden Normen betreffend Beseitigung und Überwindung von architektonischen Hindernissen einzuhalten.

IX - Artikel 86
Radwege

1. Die bei der Planung von Radwegen zu verwendenden Mindestmaße sind in den Regelquerschnitten der Bilder IX-01, IX-02 und IX-03 wiedergegeben. Falls erforderlich, müssen die darin enthaltenen Werte entsprechend erhöht werden, und zwar auf der Grundlage der nachfolgenden Absätze dieses Artikels.



* = in presenza di oggettive difficoltà

Fig. IX-03 Pista pedo-ciclabile

2. I percorsi ciclabili dovranno presentare caratteristiche tali da poter essere gestiti e mantenuti in efficienza durante tutto il periodo di funzionamento; in caso di emergenza, dovranno inoltre risultare facilmente accessibili alle unità di soccorso (dimensioni e peso dei mezzi d'intervento, ostacoli fissi, ecc.).

3. I raggi di curvatura non potranno risultare inferiori a 10 m (pavimentazione asfaltata); in presenza di oggettive difficoltà (attraversamenti, passaggi obbligati, ecc.), detta misura potrà essere ridotta fino ad un minimo di 5 m, salva dimostrazione del progettista circa la sussistenza delle necessarie condizioni di sicurezza.

4. Le pendenze longitudinali non dovranno superare il 6%; si potrà derogare a quanto sopra solo in presenza di oggettive difficoltà ed all'interno delle seguenti limitazioni:

- a) pendenza longitudinale massima di 8% per una estensione non superiore a 100 m;
- b) pendenza longitudinale massima di 12% per una estensione non superiore a 12 m.

Eventuali valori intermedi si otterranno mediante interpolazione lineare.

Il raggio da adottare nel raccordo verticale di tipo convesso (dosso) dovrà risultare superiore a 40 m, mentre quello per il raccordo di tipo concavo (sacca) dovrà risultare superiore a 25 m.

5. La pendenza trasversale, nel caso di pavimentazione asfaltata, dovrà risultare compresa tra il 2,5% e il 4%.

* = bei Vorhandensein von objektiven Schwierigkeiten

Bild IX-03 Gemeinsamer Geh- und Radweg

2. Radwege müssen derartige Eigenschaften aufweisen, dass der Betriebs- und Erhaltungsdienst allzeit ordnungsgemäß durchgeführt werden kann; für eventuelle Notfälle müssen Radwege leicht von den Einsatzkräften erreichbar sein (Abmessungen und Gewichte von Einsatzfahrzeugen, feste Hindernisse, usw.).

3. Der Mindestkurvenradius beträgt bei Asphaltdecken 10 m; bei Vorhandensein von objektiven Schwierigkeiten (Radfahrerübergänge, bestehenden Zwangspunkten, usw.) kann, nach erfolgtem Sicherheitsnachweis durch den Projektanten, der Radius auf bis zu 5 m herabgesetzt werden.

4. Die maximale Längsneigung von Radwegen beträgt 6%; im Falle von objektiven Schwierigkeiten können folgende Abweichungen vorgenommen werden:

- a) Längsneigung von maximal 8% auf einer Länge von höchstens 100 m;
- b) Längsneigung von maximal 12% auf einer Länge von höchstens 12 m.

Eventuelle Zwischenwerte sind linear zu interpolieren.

Der Mindestkuppenhalbmesser muss 40 m; der Mindestwannenhalbmesser 25 m betragen.

5. Im Falle von Asphaltdecken muss die Querneigung mindestens 2,5% und höchstens 4% betragen.

6. Nella progettazione di tratte caratterizzate da particolari pendenze, curve a piccolo raggio o scarsa visibilità, saranno da prevedere degli adeguati allargamenti della sede viabile.

7. La distanza di visibilità non dovrà mai risultare inferiore a 15 m.

8. Il progettista dovrà valutare se la presenza di pericoli, nelle immediate vicinanze della sede viabile, giustifichino l'inserimento di parapetti e/o altri tipi di delimitazione del percorso ciclabile. Gli eventuali dispositivi di ritenuta utilizzati allo scopo dovranno presentare un'altezza utile mai inferiore a 1,20 m.

9. Nella norma, le piste ciclabili saranno pavimentate mediante asfaltatura; qualora particolari circostanze lo impongano (zone sotto tutela ambientale, ecc.), si dovrà prevedere una pavimentazione drenante.

10. In corrispondenza dei punti in cui può risultare vantaggioso da parte degli utenti il deposito della propria bicicletta, dovranno essere previste delle adeguate e funzionali infrastrutture.

11. La realizzazione di piazzole di servizio dovrà conformarsi a quanto previsto dal vigente "Piano delle piazzole di servizio", redatto dalla Provincia Autonoma di Bolzano.

12. La segnaletica relativa alle piste ciclabili dovrà risultare conforme alle disposizioni del Codice della Strada; i segnali di direzione, indicazione ed informazione dovranno rispondere a quanto previsto dallo "Schema di segnaletica per le piste ciclabili", redatto dalla Provincia Autonoma di Bolzano.

6. Bei der Projektierung von Gefälle- und Steigungsstrecken sowie von Abschnitten mit engen Kurvenradien oder ungünstigen Sichtverhältnissen sind geeignete Fahrbahnverbreiterungen vorzusehen.

7. Die Sichtweite muss mindestens 15 m betragen.

8. Der Projektant muss bewerten, ob das Vorhandensein von Gefahrenstellen in unmittelbarer Nähe zur Fahrbahn, den Einbau von Geländern und/oder anderen Arten der Abgrenzung des Radweges rechtfertigt. Die eventuell verwendeten Rückhaltesysteme müssen eine wirksame Höhe von mindestens 1,20 m aufweisen.

9. In der Regel werden die Radwege asphaltiert; falls besondere Umstände es erfordern (Gebiete unter Naturschutz, usw.) ist ein wasserdurchlässiger Belag vorzusehen.

10. An Orten, wo für die Benutzer das Abstellen des eigenen Fahrrades sinnvoll erscheint, müssen geeignete und funktionelle Radabstellanlagen vorgesehen werden.

11. Die Anlage von Raststätten muss entsprechend dem geltenden „Raststättenplan“ des Landes Südtirol erfolgen.

12. Die Beschilderung der Fahrradwege erfolgt gemäß den geltenden Bestimmungen der Straßenverkehrsordnung; die Wegweiser sowie die Hinweis- und Informationstafeln sind übereinstimmend mit dem „Konzept für Beschilderung von Radwegen“ des Landes Südtirol auszuführen.

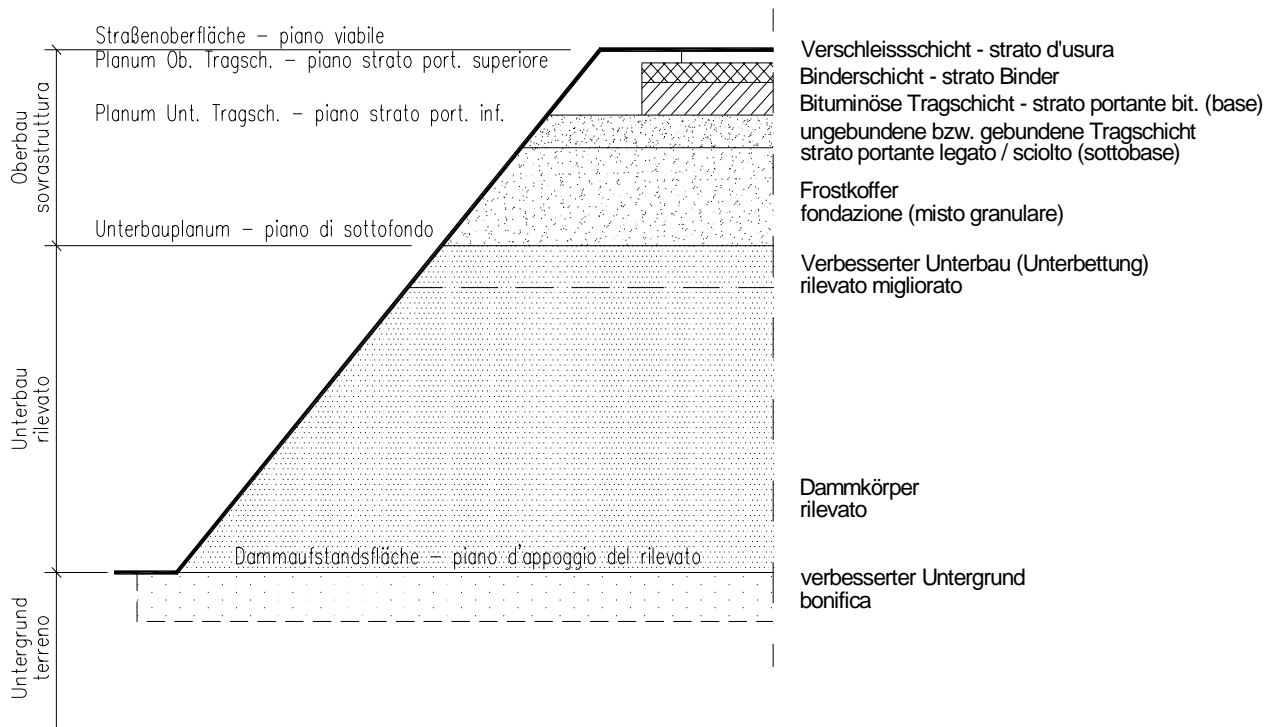
CAPO X
DETTAGLI COSTRUTTIVI

X - Articolo 87
Struttura di una strada bitumata

ABSCHNITT X
BAUTECHNISCHE DETAILS

X - Artikel 87
Aufbau einer bitumengebundenen Straßenkonstruktion

DAMM - RILEVATO



EINSCHNITT - TRINCEA

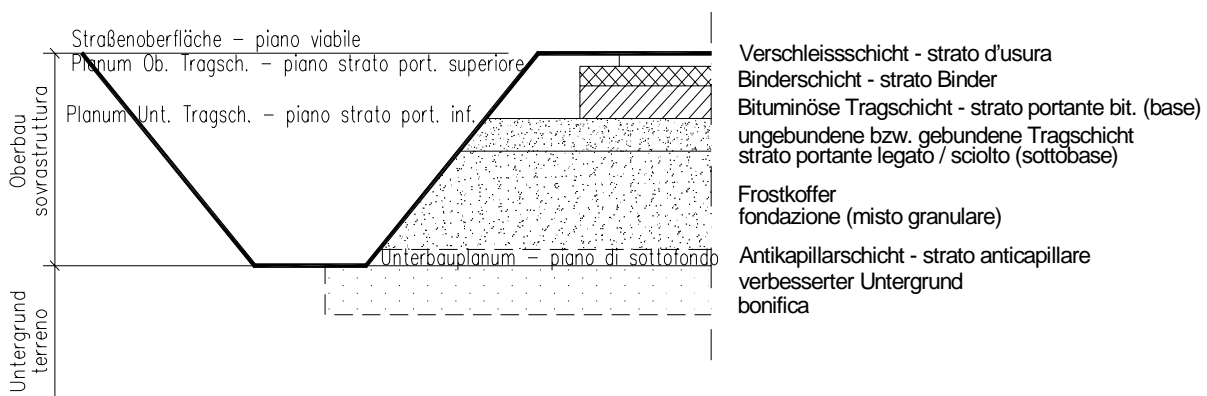


Fig. X-01 Struttura della strada
(schizzo di sistema)

Bild X-01 Straßenaufbau
(Systemskizze)

*X - Articolo 88**Sottostruttura, fondazione e strati non bituminosi*

1. Per il corpo stradale in genere, si fa riferimento alle direttive della Provincia Autonoma di Bolzano. In generale la sovrastruttura deve essere dimensionata secondo il tipo di traffico e la profondità di protezione al gelo necessaria.

2. L'intera struttura sotto gli strati bituminosi deve essere minimo l'80% della profondità di protezione al gelo ed essere costituito da materiale resistente al gelo e senza componenti rigonfianti.

3. La verifica e la progettazione da parte del progettista in base alle prove in sito ed al traffico previsto restano in ogni caso necessarie.

X - Articolo 89
Strati bituminosi

1. Di norma vanno rispettati i seguenti spessori minimi dei vari strati:

- Strato portante bituminoso: di norma 10 cm (assente in caso di strade con traffico modesto)
- Binder: di norma 6 cm
- Strato d'usura: di norma 3 cm.

2. La classificazione dei tipi di traffico può essere fatta secondo la Tabella X-01.

*X - Artikel 88**Unterbau und Oberbau ohne der bituminösen Schichten*

1. Für den Straßenkörper im Allgemeinen, wird auf die Richtlinien des Landes Südtirol verwiesen. Im Allgemeinen muss der Oberbau je nach Verkehrstyp und der Frosteindringtiefe dimensioniert werden.

2. Der gesamte Aufbau unterhalb der bituminösen Schichten muss 80% der Frosttiefe betragen und aus frostsicherem Material ohne aufquellende Feinteile bestehen.

3. Der Nachweis und die Projektierung von Seiten des Projektanten aufbauend auf die Proben vor Ort und den zu erwartenden Verkehr sind auf jeden Fall notwendig.

X - Artikel 89
Bituminöse Schichten

1. Im Regelfall sind folgende Mindeststärken einzuhalten:

- Bituminöse Tragschicht: im Regelfall 10 cm (entfällt auf schwach befahrenen Straßen)
- Binder: im Regelfall 6 cm
- Verschleißschicht: im Regelfall 3 cm.

2. Die Einteilung der Verkehrstypen kann nach Tabelle X-01 erfolgen.

	Verkehrstyp III stark Tipo di traffico III intenso	Verkehrstyp II mittel Tipo di traffico II medio	Verkehrstyp I schwach Tipo di traffico I modesto	Radverkehr Traffico biciclette
Verschleißschicht Strato d'usura	3	3	3	6 (Ø 0/19)
Binder Binder	6	10	6	0
Bit. Tragschicht Strato portante bit.	10	0	0	0

Tabella X-01 Spessori degli strati superiori in funzione del tipo di traffico

*X - Articolo 90**Strutture di smaltimento delle acque*

1. Criteri fondamentali di progettazione:

- In ogni punto deve essere assicurata una pendenza trasversale minima del 2,5% (tranne nelle zone di variazione di pendenza trasversale).
- Pendenza minima totale $P = 0,5\%$ anche nelle zone di variazione della pendenza trasversale.
- Pendenza minima del piano finito della sottostruttura pari al 4% verso l'esterno al fine di permettere lo scolo delle acque della sovrastruttura.

Tabelle X-01 Aufbau der Oberbauschichten abhängig vom Typ des Verkehrs

*X - Artikel 90**Entwässerungseinrichtungen*

1. Wichtige Grundsätze bei der Planung:

- Die Mindestquerneigung von 2,5% darf nirgends (abgesehen von den Verwindungen) unterschritten werden.
- Mindestschrägneigung von mindestens $P = 0,5\%$ auch in den Verwindungsbereichen.
- Mindestneigung Unterbauplanum von 4% nach außen, um eventuell anfallendes Wasser aus dem Oberbau ableiten zu können.

- d) Il piano finito della sottostruttura non deve trovarsi al di sotto del livello della falda.
- e) La fascia laterale non pavimentata deve raccordarsi come minimo ad un livello di 3 cm inferiore al margine pavimentato della strada e con inclinazione del 6% verso l'esterno.
- f) Il dimensionamento deve essere adeguato alla superficie e alla quantità di acque di impluvio. Ciò dipende tra l'altro dalle intensità di precipitazione, dalle condizioni del terreno, dalla vegetazione, dalla pendenza delle superfici, etc..
- g) Negli incroci, a causa della ridotta velocità, vanno considerati in primo luogo gli aspetti tecnici dello scolo delle acque. Le acque superficiali di strade che si immettono in una strada principale non devono in nessun caso essere smaltite attraverso i sistemi di scolo di quest'ultima.

2. Soprattutto in caso di superfici pavimentate, le acque della carreggiata dovrebbero essere smaltite nei terreni circostanti.

3. In ogni caso vanno rispettate le disposizioni ai sensi dell'articolo 46 della legge provinciale 18 giugno 2002, n. 8, ed il relativo regolamento d'esecuzione nonché le prescrizioni dell'Ufficio tutela acque, fatta eccezione per misure di manutenzione ed eventuali situazioni particolari.

- d) Das Unterbauplanum darf nicht unterhalb des Grundwasserspiegels liegen.
- e) Der unbefestigte Seitenstreifen soll mindestens 3 cm tiefer an den befestigten Straßenrand anschließen, und mit einer Querneigung von 6% nach außen geneigt sein.
- f) Ausreichende Dimensionierung und Bemessung aufgrund der zu entwässernden Fläche und Menge. Dies richtet sich unter anderem nach der Niederschlagsmenge, den Bodenverhältnissen, Bewuchs, Neigung der Flächen, usw..
- g) An Knoten sind wegen der geringen Geschwindigkeit in erster Linie entwässerungstechnische Gesichtspunkte zu beachten. Das Oberflächenwasser von einmündenden Wegen darf in keinem Fall über die Flächen der durchgehenden Fahrbahnen entwässert werden.

2. Hauptsächlich bei versiegelten Flächen sollte die Fahrbahn soweit möglich in den umliegenden Boden entwässert werden.

3. Auf alle Fälle sind die Bestimmungen gemäß Artikel 46 des Landesgesetzes vom 18. Juni 2002, Nr. 8, und der entsprechenden Durchführungsverordnung sowie die Auflagen des Amtes für Gewässerschutz zu berücksichtigen, wobei Erhaltungsmaßnahmen und Ereignisse besonderer Art ausgenommen sind.

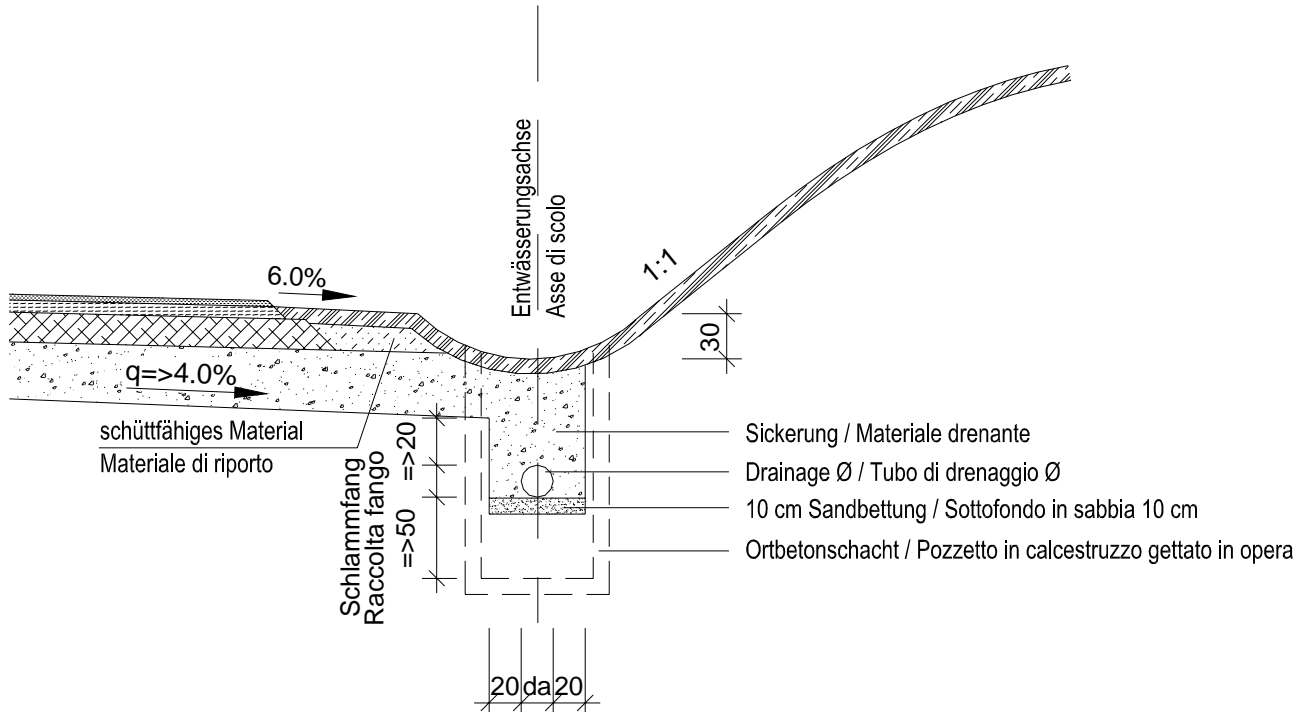


Fig. X-02 Particolare del sistema di scolo delle acque

Bild X-02 Detail zur Entwässerung

4. Per lo scolo laterale delle acque stradali può essere realizzata una cunetta larga 50 cm con una pendenza trasversale verso l'esterno del 6% in asfalto o in calcestruzzo gettato in opera (vedi Figura X-03).

4. Für die seitliche Straßenentwässerung kann entweder eine 50 cm breite Künette mit einem Querfälle nach außen von 6% in Asphalt oder in Ortbe-ton (siehe Bild X-03) ausgeführt werden.

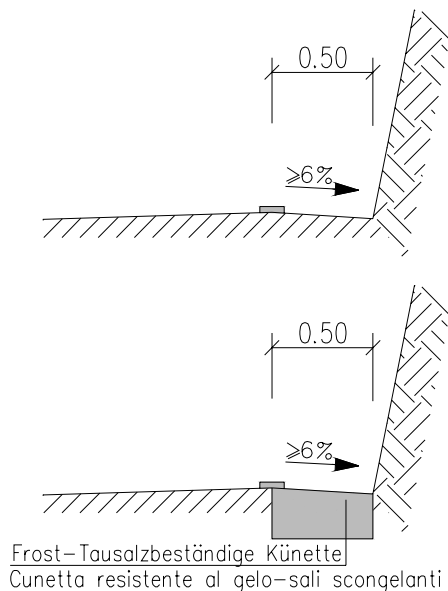


Fig. X-03 Esecuzione della cunetta

Bild X-03 Ausbildung Künette

X - Articolo 91

Sistemi di sicurvia per infrastrutture di traffico

X - Artikel 91

Leitsysteme für Verkehrsinfrastrukturen

1. I sicurvia sono suddivisi in classi diverse in base alla loro capacità di resistenza all'urto, che può variare da bassa a molto elevata (vedi Tabelle X-02).

1. Die Leitschienen sind nach ihrem Rückhaltevermögen in verschiedene Klassen niedriger bis sehr hoher Rückhaltstufe eingeteilt. (siehe Tabelle X-02).

2. In ambito urbano i sistemi di sicurvia possono essere sostituiti da idonee attrezzature, esteticamente più adatte, oppure possono addirittura essere evitati, agendo sulla limitazione della velocità.

2. Im Ortsbereich können Leitsysteme durch taugliche, ästhetisch besser geeignete Rückhaltevorrichtungen ersetzt oder durch eine Geschwindigkeitsbeschränkung vermieden werden.

Klassifikationsstufen/ Gradi di resistenza	
normale Rückhaltstufe/ Resistenza normale	N1 N2
hohe Rückhaltstufe/ Resistenza elevata	H1 H2 H3
sehr hohe Rückhaltstufe/Resistenza molto elevata	H4a H4b

Tabella X-02 Gradi di resistenza in base alla capacità di assorbimento di energia, secondo la normativa italiana

Tabelle X-02 Klassifikationsstufen, je nach Energieaufnahmevermögen nach Italienischer Norm

3. In base al valore di TMG (traffico medio giornaliero in entrambe le direzioni di marcia) e della quota di traffico pesante (> 3,00 ton) è possibile classificare il volume di traffico nei seguenti tipi:

3. Auf Grund des DTV (durchschnittlicher täglicher Verkehr in beide Fahrtrichtungen) und des Schwerverkehrsanteils (> 3,00 t) kann das Verkehrsaufkommen Typen zugeordnet werden:

Typ des Verkehrs Tipo di traffico	DTV [Kfz/Tag]// TMG [veicoli/giorno]	% Schwerverkehr (> 3,00 t) % traffico pesante (> 3,00 ton)
I	< 1.000	jeder / qualsiasi
I schwach / modesto	> 1.000	< 5%
II mittel / medio	> 1.000	von / da 5% bis / a 15%
III stark / intenso	> 1.000	> 15%

Tabella X-03 Classificazione dei tipi di traffico

Tabelle X-03 Klassifikationsstufen des Typs des Verkehrs

4. Ai diversi tipi di strade vengono attribuiti i sistemi di sicurvia necessari, come segue:

4. Den verschiedenen Straßentypen werden die notwendigen Leitsysteme wie folgt zugeordnet:

Straße Strada	Straßentyp nach DM Tipo di strada sec DM 5.11.2001	Typ des Verkehrs Tipo di traffico	Leitschienentyp Mindestanforderungen Tipo di sicurvia Requisiti minimi		
			Fahrbahn teiler Sparti-traffico	Seitlicher Rand Bordo laterale	Rand Brücke-Mauer Bordo ponte-muro
Schnellstraßen Superstrade	B	III	H3 - H4	H2 - H3	H4
Schnellstraßen Superstrade	B	II	H3	H2	H3
SS und LS hohes Verkehrsaufkommen Strade statali e provinciali con alto volume di traffico	C	III	H2	H2	H3
SS und LS mittleres Verkehrsaufkommen Strade statali e provinciali con medio volume di traffico	C	II	H2	H1	H2
SS und LS geringes Verkehrsaufkommen Strade statali e provinciali con basso volume di traffico	C	I	H1	N2	H2
LS geringes Verkehrsaufkommen Strade provinciali con basso volume di traffico	F	I	H1	H1	H2
Gemeindestraße hohes Verkehrsaufkommen Strade comunali con alto volume di traffico	F	III	H1	H1	H2
Gemeindestraßen mittleres Verkehrsaufkommen Strade comunali con medio volume di traffico	F	II	H1	N2	H2
Gemeindestraßen geringes Verkehrsaufkommen Strade comunali con basso volume di traffico	F	I	N2	N1	H2

Tabella X-04 Attribuzione dei sistemi di sicurvia ai vari tipi di strada (requisiti minimi)

Tabelle X-04 Zuordnung der Leitsysteme zu Straßentyp (Mindestanforderungen)

5. L'applicazione di sicurvia fa riferimento alle norme nazionali, a cui ci si deve in ogni caso attenere.

6. Tutti i sistemi di sicurvia installati su strade con $V_e \geq 70$ km/h ($V_p \approx 85$ km/h) devono essere omologati; mentre per le strade con $V_e < 70$ km/h sono da prevedersi barriere idonee. A tale riguardo, la legge prevede anche che il progettista, per determinati motivi o situazioni locali, possa modificare sistemi di sicurvia omologati. Inoltre occorre tenere presente che le omologazioni sono distinte a seconda che il sistema di sicurvia sia installato su terreno o su opere d'arte.

7. Per motivi di tutela paesaggistica, su strade con muri di sostegno, nelle quali non sia rilevabile un passaggio significativo di pedoni, si può abbandonare l'altezza minima di 1 m per i sistemi di sicurvia, riducendola a soli 0,75 m (ad esempio il tipo H2 PAB di altezza 0,75 m è omologato per opere d'arte).

5. Die Anwendung von Leitsystemen hat in Anlehnung an die gesetzlichen Bestimmungen und Normen zu erfolgen.

6. Alle eingebauten Leitsysteme auf Straßen mit $V_e \geq 70$ km/h ($V_p \approx 85$ km/h) müssen homologiert sein, während für Straßen mit $V_e < 70$ km/h geeignete Leitsysteme vorzusehen sind. Dabei sieht das Gesetz auch vor, dass der Planer homologierte Leitsysteme aus bestimmten Gründen oder lokalen Situationen modifizieren kann. Weiters ist darauf zu achten, dass die Homologierungen für Leitsysteme auf Erdreich und Kunstbauten verschieden sind.

7. Aus Gründen des Landschaftsschutzes kann an Straßen mit Stützmauern, an denen nachweislich kaum Fußgängerverkehr festzustellen ist, von der Mindesthöhe der Leitsysteme von 1 m abgegangen werden und diese auf 0,75 m herabgesetzt werden (zum Beispiel ist der Typ H2 PAB mit einer Höhe von 0,75m homologiert für Kunstbauten).

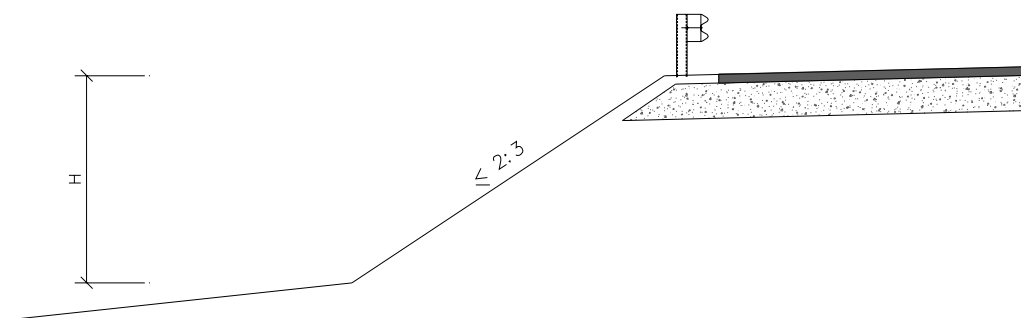


Fig. X-04 Sicurvia su scarpate

8. Con $H > 1,0$ m e pendenza maggiore di 2:3 è necessario un guardrail.

9. Con scarpate di pendenza minore di 2:3 non sono necessari sicurvia, a meno che siano da proteggere opere collocate in basso.

10. All'inizio ed alla fine di un guardrail va previsto un tratto terminale. In caso di obbligo di barriere omologate anche il terminale deve essere di tipo omologato, oppure la barriera deve essere adeguatamente ricurva verso l'esterno strada. In generale per strade con $V_e < 70$ km/h il guardrail va affondato e ancorato nel terreno. Contemporaneamente il guardrail va spostato verso l'esterno di circa 40 cm. Qualora per mancanza di spazio non fosse possibile effettuare questa torsione e questo ancoraggio nel terreno, il guardrail va provvisto di elementi terminali arrotondati verso l'esterno.

Bild X-04 Leitschienen an Böschungen

8. Bei $H > 1,0$ m und einer Böschungsneigung steiler als 2:3 ist eine Leitschiene erforderlich.

9. Bei Böschungsneigungen flacher als 2:3 sind keine Leitsysteme notwendig, es sei denn es sind tiefer gelegene Bauwerke zu schützen.

10. Am Beginn und am Ende einer Leitschiene ist jeweils ein Endfeld vorzusehen. Im Falle der Notwendigkeit des Einsatzes von homologierten Leitschienen muss auch das Endstück homologiert sein, bzw. die Leitschiene muss mit angemessenem Radius nach außen gebogen werden. Im Allgemeinen wird auf Straßen mit $V_e < 70$ km/h die Leitschiene in den Boden abgesenkt und verankert. Gleichzeitig soll die Leitschiene circa 40 cm nach außen verzogen werden. Ist wegen Platzmangels ein Rausdrehen und Absenken der Leitschiene nicht möglich, sind die Leitschienen mit nach außen abgerundeten Endstücken zu versehen.

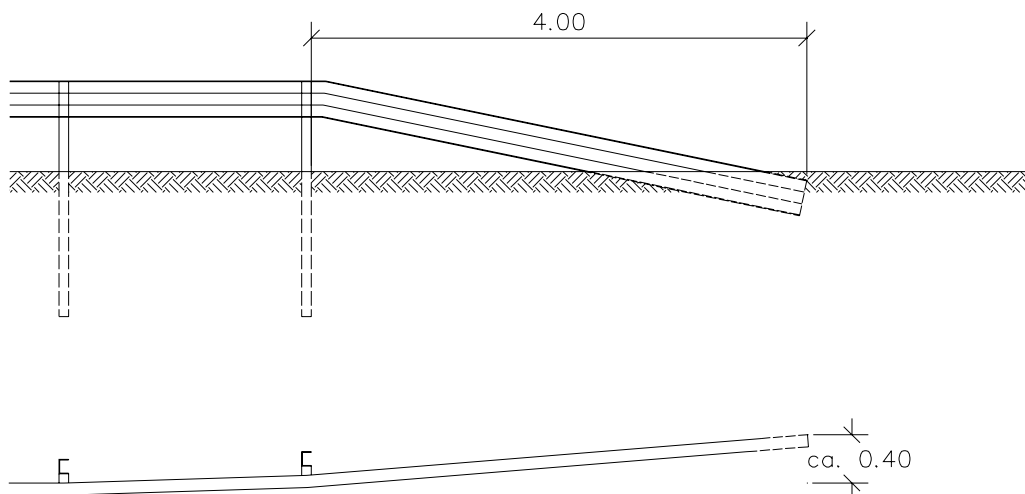


Fig. X-05 Ancoraggio nel terreno del tratto terminale di guardrail

*X - Articolo 92
Pareti fonoassorbenti*

1. Le barriere antirumore sono da costruire con materiali durevoli e con economica manutenzione. In ogni caso devono essere protette con sistemi di barriere di sicurezza.

2. Ove manchi lo spazio operativo necessario per il sistema di sicurvia davanti alla parete fonoassorbente, va impiegato un sistema omologato o testato, di parete fonoassorbente integrato con sicurvia con un aspetto architettonico adeguato.

3. Nel dimensionamento delle barriere antirumori deve essere considerata anche la riflessione acustica.

*X - Articolo 93
Strutture di sostegno*

1. Le strutture di sostegno possono essere realizzate, a seconda del tipo, con una pendenza massima di 3:1 verso monte e di 8:1 verso valle.

2. Le strutture di sostegno devono richiedere manutenzione e controlli ridotti e garantire una lunga resistenza nel tempo.

3. I tipi di strutture di sostegno sono i seguenti:

- Muri a gravità
- Muri di sostegno angolari
- Pareti Krainer
- Muri ciclopici
- Terre armate
- Pareti di sostegno ancorate e non ancorate.

Bild X-05 Absenkung der Leitschienenendfelder

*X - Artikel 92
Lärmschutzwände*

1. Die Lärmschutzwände sollten aus dauerhaften und wartungsfreundlichen Werkstoffen hergestellt werden. Auf alle Fälle müssen diese durch ein Leitsystem geschützt werden.

2. Sollte vor der Lärmschutzwand nicht genügend Arbeitsraum für das Leitsystem vorhanden sein, soll ein homologiertes oder getestetes System aus Lärmschutzwand mit integriertem Leitsystem mit einer ansprechenden architektonischen Gestaltung, verwendet werden.

3. Bei der Bemessung der Lärmschutzwand muss auch die Schallabstrahlung berücksichtigt werden.

*X - Artikel 93
Stützbauwerke*

1. Stützbauwerke können je nach Mauertyp bergseitig mit einer Neigung von maximal 3:1 und talseitig mit einer Maximalneigung von bis zu 8:1 ausgeführt werden.

2. Stützmaßnahmen sollen geringe Wartung und Kontrolle benötigen und lange Haltbarkeit bieten.

3. Zur Ausführung kommen:

- Schwerkheitsmauern
- Winkelstützmauern
- Krainerwände
- Zyklopenmauern
- Bewehrte Erde
- Unverankerte und verankerte Stützwände.

4. Tutte le strutture di sostegno devono essere dotate di sistemi di scolo delle acque adeguatamente dimensionati, in modo tale che la pressione dell'acqua alle spalle della struttura non ne comprometta la sicurezza statica.

5. In condizioni normali, senza specifici pericoli di origine tecnica o naturale, sulle strutture di sostegno con campi retrostanti regolarmente coltivati va installata una recinzione (altezza 1,0 m).

Il presente decreto sarà pubblicato nel Bollettino Ufficiale della Regione. È fatto obbligo a chiunque spetti di osservarlo e di farlo osservare.

Bolzano, 27 giugno 2006

IL PRESIDENTE DELLA PROVINCIA
L. DURNWALDER

4. Alle Stützbauwerke müssen mit einer ausreichend bemessenen Entwässerung ausgestattet sein, damit die Standsicherheit nicht durch Wasserdruck an der Mauerrückseite gefährdet ist.

5. Im Normalfall, ohne spezifische Gefahren technischen und natürlichen Ursprungs, muss auf Stützbauwerken mit darüber liegenden, regelmäßig bewirtschafteten Wiesen ein Zaun (Höhe 1,0 m) aufgebracht werden.

Dieses Dekret ist im Amtsblatt der Region kundzumachen. Jeder, dem es obliegt, ist verpflichtet, es zu befolgen und für seine Befolgung zu sorgen.

Bozen, den 27. Juni 2006

DER LANDESHAUPTMANN
L. DURNWALDER

DELIBERAZIONE DELLA GIUNTA PROVINCIALE
10 agosto 2006, n. 40
(Registrato alla Corte dei conti il 19.9.2006, registro 1, foglio 24)

Norme di sicurezza in materia di apparecchi per il rifornimento domestico a carica lenta di gas naturale per autotrazione

IL PRESIDENTE DELLA PROVINCIA

vista la deliberazione della Giunta provinciale n. 2753 del 31.7.2006

emana

il seguente regolamento:

*Articolo 1
Ambito di applicazione*

1. Il presente regolamento disciplina l'installazione e l'esercizio di apparecchi fissi senza serbatoio di accumulo per il rifornimento domestico a carica lenta di gas naturale per autotrazione, di seguito denominati apparecchi, fatte salve le norme europee in materia.

*Articolo 2
Capacità di compressione e rifornimento*

1. La capacità di compressione degli apparecchi non deve superare tre m³/h per l'installazione all'aperto e due m³/h per l'installazione al coperto.

BESCHLUSS DER LANDESREGIERUNG
vom 10. August 2006, Nr. 40
(Registriert beim Rechnungshof am 19.9.2006, Register 1, Blatt 24)

Sicherheitsvorschriften über Geräte für die Langsambetankung von Erdgasfahrzeugen im Hausbereich

DER LANDESHAUPTMANN

hat den Beschluss der Landesregierung Nr. 2753 vom 31.7.2006 zur Kenntnis genommen und

erlässt

folgende Verordnung:

*Artikel 1
Anwendungsbereich*

1. Unbeschadet der EU-Bestimmungen regelt diese Verordnung den Einbau und den Betrieb ortsfester Geräte ohne Sammel-tank für die Langsambetankung von Erdgasfahrzeugen im Hausbereich, in der Folge als Geräte bezeichnet.

*Artikel 2
Kompressionsleistung und Versorgung*

1. Die Kompressionsleistung der Geräte darf drei m³/h beim Einbau im Freien und zwei m³/h beim Einbau an einem überdachten Ort nicht überschreiten.

2. Il rifornimento degli apparecchi deve avvenire mediante la stessa rete di distribuzione degli impianti a gas per uso civile.

3. L'apparecchio deve essere destinato ad uso esclusivamente privato.

Articolo 3

Installazione al coperto

1. L'installazione e l'esercizio di un apparecchio al coperto sono ammessi alle seguenti condizioni:

- a) esclusivamente in singoli box auto realizzati in materiali incombustibili, con accesso diretto dall'esterno e costruttivamente separati da altri locali;
- b) il box deve avere un volume minimo di 40 m³ ed essere provvisto di apertura di aerazione permanente, senza serramento, pari a 1/100 della superficie in pianta, con un minimo di 150 cm², ricavata sulla parete esterna nella zona più alta della stessa ed il più possibile vicino all'apparecchio;
- c) in una fascia di 0,5 m sotto l'apparecchio ed ai lati dello stesso e di 1,5 m al di sopra dell'apparecchio non devono essere installati interruttori, lampade o altri dispositivi elettrici in grado di innescare eventuali miscele esplosive aria-gas;
- d) il veicolo da rifornire deve essere dotato di impianto a metano già prima dell'immatricolazione.

2. Eventuali comunicazioni del box con altri ambienti, purché non costituenti attività soggetta a controllo di prevenzione incendi, sono consentite solo se divise da porte tagliafuoco con caratteristiche almeno RE 30.

3. È vietata l'installazione di apparecchi all'interno di autorimesse destinate al ricovero di veicoli di proprietari diversi dall'utente dell'apparecchio e suoi familiari, nonché in ogni altro locale avente destinazione d'uso diversa da quella di cui al comma 1.

Articolo 4

Installazione all'aperto

1. L'installazione all'aperto è consentita alle seguenti condizioni:

- a) l'apparecchio deve essere opportunamente protetto dalle intemperie;
- b) se installato sulla parete esterna di un edificio, questa deve essere in materiale incombustibile e priva di aperture in un raggio di 2 m dall'apparecchio;

2. Die Betankung der Geräte muss durch dasselbe Versorgungsnetz wie die Gasanlagen für den zivilen Gebrauch erfolgen.

3. Das Gerät ist ausschließlich für den privaten Gebrauch bestimmt.

Artikel 3

Einbau an überdachten Orten

1. Der Einbau und der Betrieb eines Gerätes an einem überdachten Ort sind zulässig, sofern sie unter folgenden Voraussetzungen erfolgen:

- a) ausschließlich in einzelnen Fahrzeugboxen aus nicht brennbarem Material, mit direkter Zufahrt von Außen und baulich getrennt von anderen Räumen,
- b) die Fahrzeugbox muss ein Mindestvolumen von 40 m³ aufweisen und mit einer unverschließbaren Öffnung für die ständige Entlüftung von 1/100 der Bodenfläche, in jedem Fall jedoch mindestens 150 cm² an der höchsten Stelle der Außenwand versehen sein, so nah wie möglich am Gerät,
- c) in einem Umfeld von 0,5 m unterhalb und auf den Seiten des Gerätes sowie von 1,5 m oberhalb desselben dürfen keine Schalter, Lampen oder sonstige elektrische Vorrichtungen eingebaut werden, die ein eventuelles Gas-Luft-Gemisch anzünden könnten,
- d) das zu betankende Fahrzeug muss schon vor der Immatriculation mit einer Methangasanlage versehen sein.

2. Verbindungen der Fahrzeugbox zu anderen Räumen sind unter der Bedingung erlaubt, dass die Räume nicht unter die Tätigkeiten fallen, die der Brandverhütungskontrolle unterliegen. Die genannten Räume müssen von der Box durch Brandschutztüren mit mindestens RE 30 getrennt sein.

3. Der Einbau von Geräten ist in Garagen verboten, in denen Fahrzeuge untergestellt werden, die nicht zum Eigentum des Benutzers des Geräts oder Angehöriger seiner Familie gehören. Ebenso ist der Einbau in jedwedem anderen Raum verboten, der eine andere als die in Absatz 1 genannte Zweckbestimmung aufweist.

Artikel 4

Einbau im Freien

1. Der Einbau im Freien ist unter folgenden Voraussetzungen zulässig:

- a) Das Gerät muss auf angemessene Art und Weise vor Witterungseinflüssen geschützt sein.
- b) Erfolgt der Einbau an der Außenwand eines Gebäudes, so muss diese aus nicht brennbarem Material bestehen und darf in einem Radius von 2 m vom Gerät keine Öffnungen aufweisen.

- c) in un raggio di 5 m in orizzontale intorno all'apparecchio non vi devono essere ostacoli o costruzioni di alcun genere, salvo la parete o il sostegno su cui è installato l'apparecchio;
- d) sulla proiezione verticale della stessa area di cui alla lettera c) non devono trovarsi linee elettriche aeree.

*Articolo 5
Protezione contro gli urti*

1. L'apparecchio deve essere protetto contro gli urti accidentali da parte del veicolo da rifornire.
2. La condotta di adduzione del gas deve essere protetta da possibili urti fino ad un'altezza di 2,5 m.

*Articolo 6
Segnaletica di sicurezza*

1. Nei pressi dell'apparecchio e all'esterno del box auto va installata un'adeguata segnaletica di sicurezza inerente il divieto di fumare o di usare fiamme libere, l'obbligo di spegnere il motore e la valvola di intercettazione.

*Articolo 7
Requisiti dell'apparecchio*

1. A cura del fabbricante, l'apparecchio deve essere fornito di marcatura CE in riferimento a tutte le direttive europee ad esso attinenti.
2. La tubazione per l'erogazione del gas e il suo dispositivo di attacco al veicolo sono parte integrante dell'apparecchio anche ai fini della sicurezza dell'utente.
3. Unitamente all'apparecchio va fornito un libretto di installazione, uso e manutenzione redatto nella lingua dell'utente finale.

*Articolo 8
Modalità di installazione*

1. L'impianto, costituito dall'apparecchio, dalla condotta di adduzione del gas e dalla linea elettrica di alimentazione, deve essere rispondente ai requisiti di cui alla legge 6 dicembre 1971, n. 1083, e successive modifiche, per quanto riguarda l'impiego del gas naturale, e di cui alla legge 1° marzo 1968, n. 186, e successive modifiche, per quanto riguarda l'alimentazione elettrica.
2. La condotta di adduzione del gas ed i collegamenti sia alla rete che all'apparecchio devono corrispondere ai requisiti della norma UNI 7129 e ai relativi riferimenti normativi, nonché alla sua appendice A.

- c) In einem horizontalen Radius von 5 m rund um das Gerät dürfen sich weder Hindernisse noch Bauten welcher Art auch immer befinden, mit Ausnahme der Wand oder der Stütze, auf der das Gerät angebracht ist.
- d) In der Vertikalprojektion des Bereichs laut Buchstabe c) dürfen sich keine Freileitungen befinden.

*Artikel 5
Schutz gegen Stöße*

1. Das Gerät muss gegen unbeabsichtigte Stöße durch das zu betankende Fahrzeug geschützt werden.
2. Die Gasversorgungsleitung muss bis zu einer Höhe von 2,5 m gegen mögliche Stöße geschützt werden.

*Artikel 6
Sicherheitsbeschilderung*

1. In der Nähe des Gerätes und außerhalb der Fahrzeugbox muss eine geeignete Sicherheitsbeschilderung angebracht werden, und zwar über das Rauchverbot und das Verbot offenen Lichts bzw. Feuers, sowie über die Pflicht, den Motor abzustellen, und über das Absperrventil.

*Artikel 7
Erfordernisse des Gerätes*

1. Der Hersteller muss dafür Sorge tragen, dass das Gerät mit EG-Kennzeichnung in Bezug auf die einschlägigen europäischen Richtlinien geliefert wird.
2. Die Gasbetankungsleitung und deren Verbindungsvorrichtung zum Fahrzeug sind wesentlicher Bestandteil des Gerätes, auch im Hinblick auf die Sicherheit des Benutzers.
3. Zusammen mit dem Gerät muss ein Einbau-, Bedienungs- und Wartungshandbuch in der Sprache des Endbenutzers geliefert werden.

*Artikel 8
Einbaumodalitäten*

1. Die Anlage, bestehend aus dem Gerät, der Gasversorgungsleitung und der Stromversorgungsleitung, muss den Anforderungen des Staatsgesetzes vom 6. Dezember 1971, Nr. 1083 in geltender Fassung entsprechen, was die Verwendung des Erdgases angeht, und des Staatsgesetzes vom 1. März 1968, Nr. 186 in geltender Fassung, was die Stromversorgung angeht.
2. Die Versorgungsleitung und deren Verbindungen sowohl zum Netz als auch zum Gerät müssen den Anforderungen der UNI-Norm 7129 und den einschlägigen Bezugsnormen sowie deren Anhang A entsprechen.

3. La linea elettrica, gli interruttori, la messa a terra e gli altri dispositivi di sicurezza elettrica devono corrispondere ai requisiti delle norme CEI.

4. Sono abilitate all'installazione, allo smontaggio e alla manutenzione dell'impianto le imprese aventi i requisiti di cui alla legge 5 marzo 1990, n. 46, e successive modifiche, e alle relative norme di attuazione, che risultano iscritte nell'albo presso la Camera di commercio, industria ed artigianato ai sensi dell'articolo 1, comma 1, lettere a) ed e), della stessa legge. Nel caso in cui l'impresa non disponga di entrambe le specializzazioni, la parte elettrica può essere curata da una impresa diversa, specializzata in questo settore. Il personale tecnico dell'impresa o delle due imprese deve essere appositamente istruito per iscritto dal fornitore dell'apparecchio.

5. L'installazione dell'apparecchio deve avvenire con scrupolosa osservanza delle istruzioni del libretto di cui all'articolo 7, comma 3.

6. Ad installazione avvenuta all'utente vanno consegnati:

- a) due regolari dichiarazioni di conformità di installazione a regola d'arte, con allegato lo schema dell'impianto, l'elenco dei materiali, l'attestazione di iscrizione all'albo delle ditte specializzate, l'attestazione dell'avvenuta istruzione dei tecnici della ditta sull'apparecchio, una per la parte gas ed una per la parte elettrica;
- b) la dichiarazione scritta in merito all'avvenuta effettuazione con esito positivo di una prova di tenuta della condotta di adduzione gas;
- c) il libretto di installazione, uso e manutenzione;
- d) la proposta di contratto di manutenzione dell'apparecchio per l'intera durata della sua presunta vita utile;
- e) precise e dettagliate istruzioni sull'uso corretto dell'apparecchio.

Articolo 9

Modalità di messa in esercizio

1. L'azienda fornitrice del gas può procedere alla fornitura, solo dopo

- a) aver ricevuto i documenti di cui all'articolo 8, comma 6, lettere a) e b);
- b) che è stata dimostrata l'avvenuta presentazione dei documenti di cui alla lettera a) al Comune competente per territorio;
- c) aver ricevuto copia del contratto di manutenzione dell'apparecchio, stipulato dall'utente con una impresa specializzata, per tutta la durata della sua presunta vita utile;

3. Die elektrische Leitung, die Schalter, die Erdung und die anderen elektrischen Sicherheitsvorrichtungen müssen den Anforderungen der CEI-Normen entsprechen.

4. Zum Einbau, zum Ausbau sowie zur Wartung der Anlage sind jene Unternehmen befähigt, die die Anforderungen des Staatsgesetzes vom 5. März 1990, Nr. 46 in geltender Fassung und der diesbezüglichen Durchführungsverordnung erfüllen und im Sinne von Artikel 1 Buchstaben a) und e) dieses Gesetzes im Verzeichnis der Handels-, Industrie- und Handwerkskammer eingetragen sind. Sollte das Unternehmen nicht über beide Befähigungen verfügen, so kann der elektrische Teil von einem anderen, in diesem Bereich spezialisierten Unternehmen durchgeführt werden. Das technische Personal des Unternehmens oder der beiden Unternehmen muss schriftliche Anleitungen vom Lieferanten des Geräts erhalten.

5. Beim Einbau des Gerätes sind die im Handbuch laut Artikel 7 Absatz 3 dieses Dekretes enthaltenen Anleitungen strikt zu befolgen.

6. Nach dem Einbau wird dem Benutzer Folgendes ausgehändigt:

- a) zwei ordnungsgemäße Konformitäts-erklärungen über den fachgerechten Einbau mit allen notwendigen Anhängen wie Schema der Anlage, Verzeichnis der Materialien, Bestätigung über die Eintragung im Verzeichnis der spezialisierten Firmen, Bestätigung über die erfolgte Einweisung der Firmentechniker für dieses Gerät, eine für den Bereich Gas und eine für den Elektrobereich,
- b) die schriftliche Erklärung über eine erfolgreich durchgeführte Dichtheitsprüfung der Gasversorgungsleitung,
- c) das Einbau-, Bedienungs- und Wartungshandbuch,
- d) der Wartungsvertragsentwurf für das Gerät für die gesamte voraussichtliche Betriebslebensdauer,
- e) genaue und ausführliche Anleitungen über die korrekte Benutzung des Gerätes.

Artikel 9

Modalitäten für die Inbetriebnahme

1. Der Gaslieferant kann erst dann liefern, wenn:

- a) er die Unterlagen laut Artikel 8 Absatz 6 Buchstaben a) und b) erhalten hat,
- b) nachgewiesen wurde, dass die Unterlagen laut Buchstabe a) bei der örtlich zuständigen Gemeinde vorgelegt wurden,
- c) er eine Kopie des Wartungsvertrags für das Gerät erhalten hat, den der Benutzer mit einem spezialisierten Unternehmen für die gesamte voraussichtliche Betriebslebensdauer des Geräts abgeschlossen hat,

d) aver ricevuto l'autodichiarazione dell'utente di essere in grado di usare correttamente l'apparecchio.

Articolo 10
Rimozione dell'apparecchio

1. In caso di rimozione dell'apparecchio, questo deve essere trattato come un rifiuto speciale.

Articolo 11
Autorizzazioni e controlli

1. Gli impianti aventi i requisiti previsti dal presente regolamento, non necessitano di autorizzazione in materia di prevenzione incendi.

2. È fatta salva la possibilità da parte dell'ufficio provinciale competente per la prevenzione incendi, di effettuare controlli a campione ed emettere prescrizioni.

Articolo 12
Trattamento fiscale

1. L'impianto gas deve essere munito di apposito contatore ai fini del trattamento fiscale.

Il presente decreto sarà pubblicato nel Bollettino Ufficiale della Regione. È fatto obbligo a chiunque spetti di osservarlo e di farlo osservare.

Bolzano, 10 agosto 2006

IL VICEPRESIDENTE DELLA PROVINCIA
O. SAURER

NOTE

Avvertenza

Il testo delle note qui pubblicato è stato redatto ai sensi dell'articolo 29, commi 1 e 2, della legge provinciale 22 ottobre 1993, n. 17, e successive modifiche, al solo fine di facilitare la lettura delle disposizioni di legge modificate o alle quali è operato il rinvio. Restano invariati il valore e l'efficacia degli atti legislativi qui trascritti.

Note all'articolo 8:

La legge 6 dicembre 1971, n. 1083, contiene la norme per la sicurezza dell'impiego del gas combustibile.

La legge 1° marzo 1968, n. 186, contiene disposizioni concernenti la produzione di materiali, apparecchiature, macchinari, installazioni e impianti elettrici ed elettronici.

d) schriftliche eigenverantwortete Erklärung des Benutzers, das Gerät ordnungsgemäß betreiben zu können.

Artikel 10
Ausbau des Gerätes

1. Wird das Gerät ausgebaut, so ist es als Sondermüll zu behandeln.

Artikel 11
Bewilligungen und Kontrollen

1. Für Anlagen, die den Anforderungen dieser Verordnung entsprechen, ist keine Brandschutzbewilligung erforderlich.

2. Die Möglichkeit des für die Brandverhütung zuständigen Landesamtes, stichprobenartige Kontrollen durchzuführen und Vorschriften zu erlassen, bleibt aufrecht.

Artikel 12
Steuerrechtliche Behandlung

1. Die Gasanlage muss zum Zweck der steuerrechtlichen Behandlung mit einem eigenen Zähler ausgestattet sein.

Dieses Dekret ist im Amtsblatt der Region kundzumachen. Jeder, dem es obliegt, ist verpflichtet, es zu befolgen und für seine Befolgung zu sorgen.

Bozen, den 10. August 2006

DER LANDESHAUPTMANNSTELLVERTRETER
O. SAURER

ANMERKUNGEN

Hinweis

Die hiermit veröffentlichten Anmerkungen sind im Sinne von Artikel 29 Absätze 1 und 2 des Landesgesetzes vom 22. Oktober 1993, Nr. 17, in geltender Fassung, zu dem einzigen Zweck abgefasst worden, das Verständnis der Rechtsvorschriften, welche abgeändert wurden oder auf welche sich der Verweis bezieht, zu erleichtern. Gültigkeit und Wirksamkeit der hier angeführten Rechtsvorschriften bleiben unverändert.

Anmerkungen zum Artikel 8:

Das Staatsgesetz vom 6. Dezember 1971, Nr. 1083 beinhaltet Bestimmungen über die Sicherheit bei der Verwendung von brennbaren Gasen.

Das Staatsgesetz vom 1. März 1968, Nr. 186, enthält Bestimmungen betreffend die Herstellung von elektrischen und elektronischen Materialien, Geräten, Maschinen, Installationen und Anlagen.

La norma UNI 7129 contiene disposizioni per impianti a gas per uso domestico alimentati da rete di distribuzione, l'appendice A contiene il calcolo dei diametri delle tubazioni di un impianto interno (pubblicate sulla Gazzetta Ufficiale della Repubblica 15 aprile 2006, n. 89, supplemento ordinario n. 97, con decreto del Ministro delle attività produttive 27 marzo 2006).

La legge 5 marzo 1990, n. 46, contiene norme per la sicurezza degli impianti.

Il testo dell'articolo 1 della legge 5 marzo 1990, n. 46, è il seguente:

„1. Ambito di applicazione.

1. Sono soggetti all'applicazione della presente legge i seguenti impianti relativi agli edifici adibiti ad uso civile:

- a) gli impianti di produzione, di trasporto, di distribuzione e di utilizzazione dell'energia elettrica all'interno degli edifici a partire dal punto di consegna dell'energia fornita dall'ente distributore;
- b) gli impianti radiotelevisivi ed elettronici in genere, le antenne e gli impianti di protezione da scariche atmosferiche;
- c) gli impianti di riscaldamento e di climatizzazione azionati da fluido liquido, aeriforme, gassoso e di qualsiasi natura o specie;
- d) gli impianti idrosanitari nonché quelli di trasporto, di trattamento, di uso, di accumulo e di consumo di acqua all'interno degli edifici a partire dal punto di consegna dell'acqua fornita dall'ente distributore;
- e) gli impianti per il trasporto e l'utilizzazione di gas allo stato liquido o aeriforme all'interno degli edifici a partire dal punto di consegna del combustibile gassoso fornito dall'ente distributore;
- f) gli impianti di sollevamento di persone o di cose per mezzo di ascensori, di montacarichi, di scale mobili e simili;
- g) gli impianti di protezione antincendio.

2. Sono altresì soggetti all'applicazione della presente legge gli impianti di cui al comma 1, lettera a), relativi agli immobili adibiti ad attività produttive, al commercio, al terziario e ad altri usi.”

Die UNI-Norm 7129 enthält Bestimmungen über netzgespeiste Gasanlagen für den häuslichen Gebrauch, der Anhang A enthält die Berechnung der Durchmesser der Leitungen einer internen Anlage (veröffentlicht im Gesetzesanzeiger der Republik vom 15. April 2006, Nr. 89, ordentliches Beiblatt Nr. 97, mit Dekret des Ministers für Produktionstätigkeiten vom 27. März 2006).

Das Staatsgesetz vom 5. März 1990, Nr. 46, enthält Bestimmungen über die Sicherheit der Anlagen.

Artikel 1 des Staatsgesetzes vom 5. März 1990, Nr. 46, lautet wie folgt:

„1. Anwendungsbereich

1. Dieses Gesetz wird auf folgende Anlagen für Zivilgebäude angewandt:

- a) Anlagen zur Stromerzeugung, -leitung, -verteilung und -nutzung in den Gebäuden, und zwar ab der Stelle, an der die Energie vom Lieferanten abgetreten wird,
- b) Radio-, Fernseh- und allgemein elektronische Anlagen, Antennen und Blitzschutzanlagen,
- c) beliebige Heiz- und Klimaanlage, unabhängig davon, ob sie mit flüssigen, dampf- oder gasförmigen Stoffen betrieben werden,
- d) Sanitäreanlagen sowie alle anderen Anlagen zur Wasserleitung, -behandlung, -nutzung und -speicherung und zum Wasserverbrauch in Gebäuden, und zwar ab der Stelle, an der das Wasser vom Lieferanten abgetreten wird,
- e) Anlagen zur Leitung und Nutzung von Gas - auch Flüssiggas - in den Gebäuden, und zwar ab der Stelle an welcher der Brennstoff vom Lieferanten abgetreten wird,
- f) Förderanlagen für Personen oder Lasten wie Lifte, Lastenaufzüge, Rolltreppen und ähnliche,
- g) Brandschutzanlagen.

2. Dieses Gesetz wird außerdem auf Anlagen laut Absatz 1 Buchstabe a) angewandt, die zu Liegenschaften gehören, welche für Produktion, Handel, Dienstleistungen und andere Zwecke verwendet werden.“

DECRETO DEL DIRETTORE D'UFFICIO
20 settembre 2006, n. 673/29.6

Deposito preliminare (D15), riciclo/recupero (R3, R4, R5, R13) e scambio (R12) per conto terzi di rifiuti speciali pericolosi e non - PRA Srl Brunico (BZ)

IL DIRETTORE D'UFFICIO
DELL'UFFICIO GESTIONE RIFIUTI

omissis

autorizza

la Ditta PRA Srl con sede legale in Brunico (BZ), Via Dobbiasco 10, fino al 31. 1.2011, con numero d'autorizzazione 2547, ad effettuare il deposito preliminare (D15) dei sottoelencati tipi di rifiuti e quantità:

DEKRET DES AMTSDIREKTORS
vom 20. September 2006, Nr. 673/29.6

Zwischenlagerung (D15), Verwertung/Rückgewinnung (R3, R4, R5, R13) und Austausch (R12) für Dritte von gefährlichen und nicht gefährlichen Sonderabfällen - PRA GmbH Bruneck (BZ)

DER AMTSDIREKTOR
FÜR ABFALLWIRTSCHAFT

.....

ermächtigt

die Firma PRA GmbH mit rechtlichem Sitz in Bruneck (BZ), Toblacher Str. 10, bis 31.1.2011, mit Ermächtigungsnummer 2547, zur Zwischenlagerung (D15) der unten angeführten Abfallarten und Mengen:

Codice di rifiuto: 150102 Tipologia di rifiuto: imballaggi in plastica Quantità: 20 t/anno	Abfallkodex: 150102 Abfallart: Verpackungen aus Kunststoff Menge: 20 t/Jahr
Codice di rifiuto: 150105 Tipologia di rifiuto: imballaggi in materiali compositi Quantità: 2 t/anno	Abfallkodex: 150105 Abfallart: Verbundverpackungen Menge: 2 t/Jahr
Codice di rifiuto: 150106 Tipologia di rifiuto: imballaggi in materiali misti Quantità: 30 t/anno	Abfallkodex: 150106 Abfallart: gemischte Verpackungen Menge: 30 t/Jahr
Codice di rifiuto: 160103 Tipologia di rifiuto: pneumatici fuori uso Quantità: 25 t/anno	Abfallkodex: 160103 Abfallart: Altreifen Menge: 25 t/Jahr
Codice di rifiuto: 160211* Tipologia di rifiuto: apparecchiature fuori uso, contenenti clorofluorocarburi, HCFC, HCF Quantità: 0,5 t/anno	Abfallkodex: 160211* Abfallart: gebrauchte Geräte, die teil- und vollhalogenierte Fluorchlorkohlenwasserstoffe enthalten Menge: 0,5 t/Jahr
Codice di rifiuto: 170604 Tipologia di rifiuto: materiali isolanti diversi da quelli di cui alle voci 17 06 01 e 17 06 03 Quantità: 35 t/anno	Abfallkodex: 170604 Abfallart: Dämmmaterial mit Ausnahme desjenigen, das unter 17 06 01 und 17 06 03 fällt Menge: 35 t/Jahr
Codice di rifiuto: 170904 Tipologia di rifiuto: rifiuti misti dell'attività di costruzione e demolizione, diversi da quelli di cui alle voci 17 09 01, 17 09 02 e 17 09 03 Quantità: 200 t/anno	Abfallkodex: 170904 Abfallart: gemischte Bau- und Abbruchabfälle mit Ausnahme derjenigen, die unter 17 09 01, 17 09 02 und 17 09 03 fallen Menge: 200 t/Jahr
Codice di rifiuto: 200123* Tipologia di rifiuto: apparecchiature fuori uso contenenti clorofluorocarburi Quantità: 0,5 t/anno	Abfallkodex: 200123* Abfallart: gebrauchte Geräte, die Fluorchlorkohlenwasserstoffe enthalten Menge: 0,5 t/Jahr
Codice di rifiuto: 200307 Tipologia di rifiuto: rifiuti ingombranti Quantità: 50 t/anno	Abfallkodex: 200307 Abfallart: Sperrmüll Menge: 50 t/Jahr
ad effettuare <i>Riciclo/Recupero</i> (R3, R4, R5, R13) dei sottoelencati tipi di rifiuti e quantità:	zur <i>Verwertung/Rückgewinnung</i> (R3, R4, R5, R13) der unten angeführten Abfallarten und Mengen:
Codice di rifiuto: 160211* (R13) Tipologia di rifiuto: apparecchiature fuori uso, contenenti clorofluorocarburi, HCFC, HCF Quantità: 2,5 t/anno	Abfallkodex: 160211* (R13) Abfallart: gebrauchte Geräte, die teil- und vollhalogenierte Fluorchlorkohlenwasserstoffe enthalten Menge: 2,5 t/Jahr
Codice di rifiuto: 160213* (R13) Tipologia di rifiuto: apparecchiature fuori uso contenenti componenti pericolose diverse da quelle di cui alle voci 16 02 09 e 16 02 12 Quantità: 3 t/anno	Abfallkodex: 160213* (R13) Abfallart: gefährliche Bestandteile enthaltende gebrauchte Geräte mit Ausnahme derjenigen, die unter 16 02 09 bis 16 02 12 fallen Menge: 3 t/Jahr
Codice di rifiuto: 200123* (R13) Tipologia di rifiuto: apparecchiature fuori uso contenenti clorofluorocarburi Quantità: 2,5 t/anno	Abfallkodex: 200123* (R13) Abfallart: gebrauchte Geräte, die Fluorchlorkohlenwasserstoffe enthalten Menge: 2,5 t/Jahr

Codice di rifiuto: 200135* (R13)
 Tipologia di rifiuto: apparecchiature elettriche ed elettroniche fuori uso, diverse da quelle di cui alle voci 20 01 21 e 20 01 23, contenenti componenti pericolose
 Quantità: 3 t/anno

Codice di rifiuto: 100103 (R13, R5)
 Tipologia di rifiuto: ceneri leggere di torba e di legno non trattato
 Quantità: 500 t/anno

Codice di rifiuto: 200303 (R13, R5)
 Tipologia di rifiuto: residui della pulizia stradale (ghiaino invernale)
 Quantità: 200 t/anno

Codice di rifiuto: 170904 (R13, R3, R4, R5)
 Tipologia di rifiuto: rifiuti misti dell'attività di costruzione e demolizione, diversi da quelli di cui alle voci 17 09 01, 17 09 02 e 17 09 03
 Quantità: 30 t/anno

Codice di rifiuto: 200307 (R13, R3, R4, R5)
 Tipologia di rifiuto: rifiuti ingombranti
 Quantità: 200 t/anno

nonché ad effettuare
 SCAMBIO (R12)
 dei sottoelencati tipi di rifiuti e quantità

Codice di rifiuto: 170201
 Tipologia di rifiuto: legno
 Quantità: 2500 t/anno

e
 Codice di rifiuto: 200138
 Tipologia di rifiuto: legno, diverso da quello di cui alla voce 20 01 37
 Quantità: 500 t/anno

raggruppate con:
 Codice di rifiuto: 191207
 Tipologia di rifiuto: legno diverso da quello di cui alla voce 19 12 06

Codice di rifiuto: 170405
 Tipologia di rifiuto: ferro e acciaio
 Quantità: 50 t/anno

e
 Codice di rifiuto: 200140
 Tipologia di rifiuto: metallo
 Quantità: 25 t/anno

raggruppate con:
 Codice di rifiuto: 191202
 Tipologia di rifiuto: metalli ferrosi

Abfallkodex: 200135* (R13)
 Abfallart: gebrauchte elektrische und elektronische Geräte, die gefährliche Bauteile enthalten, mit Ausnahme derjenigen, die unter 20 01 21 und 20 01 23 fallen
 Menge: 3 t/Jahr

Abfallkodex: 100103 (R13, R5)
 Abfallart: Filterstäube aus Torffeuerung und Feuerung mit (unbehandeltem) Holz
 Menge: 500 t/Jahr

Abfallkodex: 200303 (R13, R5)
 Abfallart: Straßenkehrriecht (Winterstreugut)
 Menge: 200 t/Jahr

Abfallkodex: 170904 (R13, R3, R4, R5)
 Abfallart: gemischte Bau- und Abbruchabfälle mit Ausnahme derjenigen, die unter 17 09 01, 17 09 02 und 17 09 03 fallen
 Menge: 30 t/Jahr

Abfallkodex: 200307 (R13, R3, R4, R5)
 Abfallart: Sperrmüll
 Menge: 200 t/Jahr

sowie zum
 AUSTAUSCH (R12)
 der unten angeführten Abfallarten und Mengen:

Abfallkodex: 170201
 Abfallart: Holz
 Menge: 2500 t/Jahr

und
 Abfallkodex: 200138
 Abfallart: Holz mit Ausnahme desjenigen, das unter 20 01 37 fällt
 Menge: 500 t/Jahr

zusammengefaßt mit:
 Abfallkodex: 191207
 Abfallart: Holz mit Ausnahme desjenigen, das unter 19 12 06 fällt

Abfallkodex: 170405
 Abfallart: Eisen und Stahl
 Menge: 50 t/Jahr

und
 Abfallkodex: 200140
 Abfallart: Metalle
 Menge: 25 t/Jahr

zusammengefaßt mit:
 Abfallkodex: 191202
 Abfallart: Eisenmetalle

Sede di stoccaggio/recupero:

Impianto di riciclaggio per inerti, via Dobbiaco 10, Brunico.

1. Il deposito dei rifiuti deve avvenire sull'areale indicato nella planimetria.

La planimetria costituisce parte integrante della presente autorizzazione.

2. Le operazioni relative allo stoccaggio provvisorio di rifiuti dovranno avvenire con modalità tali da evitare spandimenti e pericoli per l'incolumità degli addetti e della popolazione nonché per l'ambiente, e comunque dev'essere rispettato il punto 4.1. della deliberazione 27 luglio 1984 del Comitato Interministeriale.
3. Allo scopo di rendere nota, durante lo stoccaggio provvisorio, la materia e la pericolosità dei rifiuti devono essere posti presso l'area di stoccaggio dei contrassegni ben visibili.
4. Lo smaltimento dei rifiuti stoccati provvisoriamente dovrà avvenire in impianti autorizzati. Prima che i rifiuti vengano consegnati a terzi per lo smaltimento, il responsabile deve accertare che i ricevitori siano muniti delle autorizzazioni secondo le normative vigenti.
5. Presso la sede del richiedente deve essere tenuto un apposito registro di carico e scarico in conformità all'articolo 12 del testo aggiornato del decreto legislativo n. 22 del 5 febbraio 1997; tale registro deve essere conservato per almeno cinque anni dall'ultima registrazione.

Il richiedente ha l'obbligo di trasmettere alla CCIAA competente per territorio entro il 30 di aprile di ogni anno il MUD ai sensi dell'art. 6 della legge n. 70 del 25.1.1994.

6. Si fa osservare che con delibera della Giunta provinciale n. 1307/91 del 18.3.1991 è stato vietato in assenza di specifiche autorizzazioni, da rilasciare a seguito di formali accordi con altre Regioni o Province, il conferimento e lo stoccaggio di rifiuti di qualsiasi genere provenienti da territori extraprovinciali, all'interno del territorio della Provincia di Bolzano.

7. Ghiaino invernale

La presente autorizzazione si riferisce esclusivamente alla colavorazione di ghiaino invernale raccolto (con la componente principale ghiaino). I residui tradizionali di pulizia delle strade (spazzatura, fanghi, ecc.) non possono essere accettati.

8. Ceneri leggere di torba e di legno non trattato

Per evitare la formazione di polveri nelle operazioni di scarico delle ceneri conferite, queste do-

Ort der Zwischenlagerung/Verwertung:

Bauschuttrecyclinganlage - Toblacher Str. 10, Bruneck.

1. Die Zwischenlagerung der Abfälle muss auf dem in den Planunterlagen eingezeichnetem Areal erfolgen.

Die Planunterlagen bilden integrierenden Bestandteil dieser Ermächtigung.

2. Die Zwischenlagerung der Abfälle hat in einer Weise zu erfolgen, dass sie nicht in die Umwelt gelangen und dass keine Gefahr für die Beschäftigten und die Bevölkerung sowie für die Umwelt entsteht. Weiters muss Punkt 4.1. des Beschlusses des interministeriellen Komitees vom 27. Juli 1984 eingehalten werden.
3. Der Lagerplatz muss mit Schildern oder Aufschriften versehen werden, die auf die Art und Gefährlichkeit der Abfallstoffe hinweisen.

4. Die Entsorgung vorübergehend gelagerten Abfälle hat in ermächtigten Anlagen zu erfolgen. Bevor die Abfälle zur Entsorgung an Dritte abgegeben werden, muss der Verantwortliche feststellen, ob die Empfänger die Ermächtigungen laut geltender Bestimmungen besitzen.

5. Am Sitz des Antragstellers muss gemäß Artikel 12 des aktualisierten Textes des Legislativdekretes Nr. 22 vom 5. Februar 1997 ein eigenes Eingangs- und Ausgangsregister geführt werden; dieses Register ist für die Dauer von mindestens fünf Jahren ab der letzten Eintragung aufzubewahren.

Der Antragsteller hat die Pflicht, der zuständigen Handelskammer innerhalb 30. April des nachfolgenden Jahres den Einheitsdruck für die Erklärung im Umweltbereich gemäß Art. 6 des Gesetzes Nr. 70 vom 25.1.1994 einzureichen.

6. Es wird darauf hingewiesen, dass mit Beschluss der Landesregierung Nr. 1307/91 vom 18.3.1991 beschlossen wurde, ohne besondere Ermächtigung, die aufgrund von formalen Abkommen mit anderen Regionen oder Provinzen ausgestellt werden, die Ablieferung und Lagerung von Abfällen jedwelcher Art, die von außerhalb des Landes kommen, auf dem Gebiet der Autonomen Provinz Bozen zu verbieten.

7. Winterstreugut

Die gegenständliche Ermächtigung bezieht sich ausschließlich auf die Mitverarbeitung von eingesammeltem Winterstreugut (mit der Hauptkomponente Gesteinssplitt). Die herkömmlichen Abfälle aus der Straßenreinigung (Kehrricht, Schlämme, usw.) dürfen nicht angenommen werden.

8. Filterstäube aus Torffeuerung und Feuerung mit (Unbehandeltem) Holz

Beim Abladen der angelieferten Filterstäube ist durch ausreichende Befeuchtung derselben dafür

vranno essere inumidite in modo adeguato. Nella produzione di materiali edili riciclati, le ceneri dovranno essere miscelate in modo idoneo con gli altri materiali da demolizione.

9. Devono essere rispettate le norme di cui al DPGP del 16.12.1999 n. 69 "regolamento relativo al recupero di materiali da costruzione e demolizione e per la qualità dei materiali edili riciclati.
10. Devono essere rispettate le prescrizioni contenute nella licenza d'uso del 19.3.1997 rilasciata dal Comune di Brunico.
11. Il presente provvedimento è soggetto a sospensione, previa diffida, per un periodo massimo di dodici mesi, ove risulti l'inosservanza delle prescrizioni ivi contenute, la pericolosità o dannosità dell'attività esercitata o nei casi di accertata violazione di legge o delle normative tecniche.

Decorso tale termine senza che il richiedente abbia osservato le prescrizioni del presente atto, il provvedimento stesso viene revocato.

Il presente decreto sostituisce il decreto n. 101/29.6 dell'1.2.2006.

IL DIRETTORE D'UFFICIO
G. ANGELUCCI

zu sorgen, dass keine Staubentwicklung auftritt. Die Filterstäube sind mit den übrigen Baurestmassen bei der Erzeugung von Recyclingbaustoffen in geeignetem Verhältnis zu vermischen.

9. Die Bestimmungen des DLH vom 16.12.1999, Nr. 69 "Durchführungsverordnung zur Wiederverwertung von Baurestmassen und die Qualität von Recycling-Baustoffen" sind einzuhalten.
10. Die Vorschriften der Benutzungsgenehmigung vom 19.3.1997 ausgestellt von der Gemeinde Bruneck sind einzuhalten.
11. Gegenständliche Maßnahme wird nach Verwarnung zeitweilig für höchstens zwölf Monaten aufgehoben, sofern die vorgesehenen Vorschriften nicht beachtet werden, die ausgeübte Tätigkeit als gefährlich oder schädlich befunden wird oder ein Verstoß gegen die einschlägigen Gesetze oder gegen die technischen Auflagen vorliegt. Falls der Antragsteller nach Ablauf dieser Frist die Auflagen des Dekretes noch immer nicht einhält, wird die Ermächtigung widerrufen.

Das gegenwärtige Dekret ersetzt das Dekret Nr. 101/29.6 vom 1.2.2006.

DER AMTSDIREKTOR
G. ANGELUCCI

DECRETO DEL DIRETTORE D'UFFICIO
21 settembre 2006, n. 676/29.6

Deposito preliminare (D15) e messa in riserva (R13) per conto terzi di rifiuti urbani, rifiuti speciali pericolosi e non - Centro di riciclaggio «Latzfons» nel Comune di Chiusa, Chiusa (BZ)

omissis

IL DIRETTORE D'UFFICIO GESTIONE RIFIUTI

autorizza

il Comune di Chiusa con sede legale in Chiusa (BZ), città Alta 74, fino al 31.12.2006, con numero d'autorizzazione 2548, ad effettuare il deposito preliminare (D15) e messa in riserva (R13) per conto terzi dei sottoelencati tipi di rifiuti e quantità:

Codice di rifiuto: 150101

Tipologia di rifiuto: imballaggi in carta e cartone

DEKRET DES AMTSDIREKTORS
vom 21. September 2006, Nr. 676/29.6

Zwischenlagerung (D15) und Ansammlung (R13) für Dritte von Hausmüll, gefährlichen und nicht gefährlichen Sonderabfällen - Recyclinghof «Latzfons» in der Gemeinde Klausen, Klausen (BZ)

.....

DER AMTSDIREKTOR FÜR ABFALLWIRTSCHAFT

ermächtigt

die Gemeinde Klausen mit rechlichem Sitz in Klausen (BZ), Oberstadt 74, bis 31.12.2006, mit Ermächtigungsnummer 2548, zur Zwischenlagerung (D15) und Ansammlung (R13) für Dritte der unten angeführten Abfallarten und Mengen:

Abfallkodex: 150101

Abfallart: Verpackungen aus Papier und Pappe

Codice di rifiuto: 150102
Tipologia di rifiuto: imballaggi in plastica

Codice di rifiuto: 150104
Tipologia di rifiuto: imballaggi metallici

Codice di rifiuto: 150107
Tipologia di rifiuto: imballaggi in vetro

Codice di rifiuto: 200101
Tipologia di rifiuto: carta e cartone

Codice di rifiuto: 200102
Tipologia di rifiuto: vetro

Codice di rifiuto: 200139
Tipologia di rifiuto: plastica

Codice di rifiuto: 200140
Tipologia di rifiuto: metallo

Codice di rifiuto: 200307
Tipologia di rifiuto: rifiuti ingombranti

Sede di stoccaggio:
Centro di riciclaggio in località "Lazfons" nel Comune di Chiusa

1. Con l'ultimazione dei lavori quest'autorizzazione è da considerarsi scaduta.
2. È vietata l'accettazione presso il centro di riciclaggio di rifiuti solidi urbani.
3. Le operazioni relative allo stoccaggio provvisorio di rifiuti dovranno avvenire con modalità tali da evitare spandimenti e pericoli per l'incolumità degli addetti e della popolazione nonché per l'ambiente, e comunque dev'essere rispettato il punto 4.1. della deliberazione 27 luglio 1984 del Comitato Interministeriale.
4. Allo scopo di rendere nota, durante lo stoccaggio provvisorio, la materia e la pericolosità dei rifiuti devono essere posti presso l'area di stoccaggio dei contrassegni ben visibili.
6. La fase di stoccaggio definitivo, del trattamento e del recupero dei rifiuti stoccati provvisoriamente dovrà avvenire in discariche o impianti autorizzati. Prima che i rifiuti vengano consegnati a terzi per lo smaltimento o il recupero, il responsabile deve accertare che i ricevitori siano muniti delle autorizzazioni secondo le normative vigenti.
7. In conformità all'articolo 17 della legge provinciale n. 4 del 26 maggio 2006 deve essere tenuto un apposito registro di carico e scarico.

Abfallkodex: 150102
Abfallart: Verpackungen aus Kunststoff

Abfallkodex: 150104
Abfallart: Verpackungen aus Metall

Abfallkodex: 150107
Abfallart: Verpackungen aus Glas

Abfallkodex: 200101
Abfallart: Papier und Pappe/Karton

Abfallkodex: 200102
Abfallart: Glas

Abfallkodex: 200139
Abfallart: Kunststoffe

Abfallkodex: 200140
Abfallart: Metalle

Abfallkodex: 200307
Abfallart: Sperrmüll

Ort der Zwischenlagerung:
Recyclinghof in Örtlichkeit "Latzfons" in der Gemeinde Klausen

1. Mit Fertigstellung der Bauarbeiten versteht sich diese Ermächtigung als verfallen.
2. Die Annahme von Restmüll am Recyclinghof ist verboten.
3. Die Zwischenlagerung der Abfälle hat in einer Weise zu erfolgen, dass sie nicht in die Umwelt gelangen und dass keine Gefahr für die Beschäftigten und die Bevölkerung sowie für die Umwelt entsteht. Weiters muss Punkt 4.1. des Beschlusses des interministeriellen Komitees vom 27. Juli 1984 eingehalten werden.
5. Der Lagerplatz muss mit Schildern oder Aufschriften versehen werden, die auf die Art und Gefährlichkeit der Abfallstoffe hinweisen.
6. Die endgültige Lagerung, die Behandlung und die Verwertung der vorübergehend gelagerten Abfälle hat in ermächtigten Deponien bzw. Anlagen zu erfolgen. Bevor die Abfälle zur Entsorgung oder zur Verwertung an Dritte abgegeben werden, muss der Verantwortliche feststellen, ob die Empfänger die Ermächtigungen laut geltender Bestimmungen besitzen.
7. Gemäß Artikel 17 des Landesgesetzes Nr. 4 vom 26. Mai 2006 muss ein eigenes Eingangs- und Ausgangsregister geführt werden.

Le annotazioni devono essere effettuate entro 24 ore.

8. Il richiedente ha l'obbligo di trasmettere alla CCIAA competente per territorio entro il 30 di aprile di ogni anno il MUD ai sensi dell'art. 6 della legge n. 70 del 25.1.1994.
9. Si fa osservare che con delibera della Giunta provinciale n. 1307/91 del 18.3.1991 è stato vietato in assenza di specifiche autorizzazioni, da rilasciare a seguito di formali accordi con altre Regioni o Province, il conferimento e lo stoccaggio di rifiuti di qualsiasi genere provenienti da territori extraprovinciali, all'interno del territorio della Provincia di Bolzano.
10. Il presente provvedimento è soggetto a sospensione, previa diffida, per un periodo massimo di dodici mesi, ove risulti l'inosservanza delle prescrizioni ivi contenute, la pericolosità o dannosità dell'attività esercitata o nei casi di accertata violazione di legge o delle normative tecniche.

Decorso tale termine senza che il richiedente abbia osservato le prescrizioni del presente atto, il provvedimento stesso viene revocato.

IL DIRETTORE D'UFFICIO
G. ANGELUCCI

Die Eintragungen müssen innerhalb von 24 Stunden erfolgen.

8. Der Antragsteller hat die Pflicht, der zuständigen Handelskammer innerhalb 30. April des nachfolgenden Jahres den Einheitsdruck für die Erklärung im Umweltbereich gemäß Art. 6 des Gesetzes Nr. 70 vom 25.1.1994 einzureichen.
9. Es wird darauf hingewiesen, dass mit Beschluss der Landesregierung Nr. 1307/91 vom 18.3.1991 beschlossen wurde, ohne besondere Ermächtigung, die aufgrund von formalen Abkommen mit anderen Regionen oder Provinzen ausgestellt werden, die Ablieferung und Lagerung von Abfällen jedwelcher Art, die von außerhalb des Landes kommen, auf dem Gebiet der Autonomen Provinz Bozen zu verbieten.
10. Gegenständliche Maßnahme wird nach Verwarnung zeitweilig für höchstens zwölf Monaten aufgehoben, sofern die vorgesehenen Vorschriften nicht beachtet werden, die ausgeübte Tätigkeit als gefährlich oder schädlich befunden wird oder ein Verstoß gegen die einschlägigen Gesetze oder gegen die technischen Auflagen vorliegt. Falls der Antragsteller nach Ablauf dieser Frist die Auflagen des Dekretes noch immer nicht einhält, wird die Ermächtigung widerrufen.

DER AMTSDIREKTOR
G. ANGELUCCI

**PROPRIETARIO/EDITORE**

BOLLETTINO UFFICIALE DELLA REGIONE AUTONOMA TRENINO-ALTO ADIGE
 Registrazione Tribunale di Trento: n. 290 del 10.3.1979
 Iscrizione al ROC n. 10512 dell'1.10.2004
 Indirizzo della Redazione: Trento, via Gazzoletti 2
 Direttore responsabile: Ilse Facchini

BESITZER/VERLEGER

AMTSBLATT DER AUTONOMEN REGION TRENINO-SÜDTIROL
 Eintragung beim Landesgericht Trient: Nr. 290 vom 10.3.1979
 Eintragung im ROC Nr. 10512 vom 1.10.2004
 Adresse der Redaktion: Trient, via Gazzoletti 2
 Verantwortlicher Direktor: Ilse Facchini

COMPOSIZIONE

Centro stampa della Regione Autonoma Trentino-Alto Adige

DRUCK

Druckerei der Autonomen Region Trentino-Südtirol

STAMPA

Grafica Veneta Spa - Trebaseleghe (PD)

VERVIELFÄLTIGUNG

Grafica Veneta Spa - Trebaseleghe (PD)

**PUBBLICAZIONI DEL BOLLETTINO UFFICIALE DELLA
 REGIONE AUTONOMA TRENINO - ALTO ADIGE**

(LR 22.7.1995, n. 6 e successive modifiche)

PARTE I atti regionali, provinciali e comunali;
PARTE II: atti statali e comunitari;
 (si pubblica il martedì)

PARTE III: annunci legali;
 (si pubblica il venerdì)

PARTE IV: concorsi ed esami;
 (si pubblica il lunedì)

PARTE V: personale regionale e provinciale.
 (si pubbl. una volta al mese)

I TESTI DA PUBBLICARE DOVRANNO PERVENIRE ALMENO 10 GIORNI PRIMA DELLA DATA DI PUBBLICAZIONE MUNITI DI SUPPORTO MAGNETICO O A MEZZO E_MAIL:

bollettino@regione.taa.it

PER GLI AVVISI A PAGAMENTO LA LUNGHEZZA DELLA RIGA È CALCOLATA CON DENSITÀ DI SCRITTURA DI 67 CARATTERI/RIGA (Arial 12), COMPRESI GLI SPAZI VUOTI ED I SEGNI DI PUNTEGGIATURA.

**VERÖFFENTLICHUNGEN DES AMTSBLATTES DER
 AUTONOMEN REGION TRENINO-SÜDTIROL**

(RG vom 22.7.1995, Nr. 6 und nachfolgende Änderungen)

I. Teil Akte der Region, der Provinzen und der Gemeinden
II. Teil Akte des Staates und der Europäischen Union
 (erscheint am Dienstag)

III. Teil: Amtsanzeigen
 (erscheint am Freitag)

IV. Teil: Wettbewerbe und Prüfungen
 (erscheint am Montag)

V. Teil: Personal der Region und der Provinzen
 (erscheint einmal im Monat)

DIE TEXTE MÜSSEN 10 TAGE VOR DEM DATUM DER VERÖFFENTLICHUNG MIT ENTSPRECHENDER DISKETTE ODER ÜBER E_MAIL:

bollettino@regione.taa.it

EINTREFFEN.

DIE ANZEIGEN MÜSSEN BIS ZU 67 SCHRIFTZEICHEN PRO ZEILE AUFWEISEN (Arial 12), WOBEI DIE LEERSCHRITTE UND DIE INTERPUNKTIONSZEICHEN INBEGRIFFEN SIND.

MODALITÀ PER LE INSERZIONI A PAGAMENTO

- * I testi delle inserzioni devono essere bollati, se previsto dalle norme.
- * Ad ogni richiesta di inserzione verrà inviato un bollettino postale prestampato munito di tutti gli estremi di versamento sul conto corrente postale n. 235382 intestato alla Amministrazione Bollettino Ufficiale - Regione Autonoma Trentino-Alto Adige - 38100 Trento. Per il pagamento si raccomanda l'utilizzo di tale bollettino prestampato!
- * Le inserzioni, a norma delle vigenti disposizioni, devono riportare la qualifica e la firma chiara e leggibile di chi inoltra la richiesta.
- * Tutti gli avvisi devono essere corredati delle generalità, del preciso indirizzo, nonché del codice fiscale o del numero di partita IVA, del soggetto al quale deve essere inviata l'eventuale corrispondenza ed emessa la fattura.
- * Quale giustificativo dell'inserzione viene inviata per posta ordinaria una copia del Bollettino Ufficiale nel quale è riportata l'inserzione stessa.

MODALITÄTEN FÜR DIE ENTGELTLICHEN ANZEIGEN

- * Die Anzeigentexte müssen, falls dies gesetzlich vorgesehen ist, mit Stempelmarken versehen sein.
- * Jedem Ansuchen um Anzeige folgt ein vorgedruckter mit allen Überweisungsdaten ausgefüllter Posterlagschein, der die Überweisung auf das Postkontokorrent Nr. 235382 zu Gunsten der Verwaltung des Amtsblattes - Autonome Region Trentino-Südtirol - 38100 Trient vorsieht. Bitte verwenden Sie für die Einzahlung nur diesen Vordruck!
- * Laut den geltenden Gesetzesbestimmungen müssen die Anzeigen die klare und leserliche Unterschrift und die Eigenschaft des Ansehers aufweisen.
- * Alle Anzeigen müssen mit den Personalien, der Steuernummer bzw. der Mehrwertsteuernummer, sowie der genauen Anschrift der Person, an welche die Korrespondenz zu richten und die entsprechende Rechnung auszustellen ist, versehen sein.
- * Als Nachweis für die erfolgte Veröffentlichung wird auf dem gewöhnlichen Postweg ein Exemplar des Amtsblattes, in welchem die Anzeige veröffentlicht ist, zugesandt.

TARIFFE PER LE INSERZIONI

(deliberazione della Giunta regionale n. 1495 del 15.10.2001)

Testata	Diritto fisso per il massimo di tre righe a disposizione dell'inserzionista (ragione sociale, indirizzo, ecc.)	Euro 27,80 + IVA
Testo	Per ogni riga o frazione di riga	Euro 6,70 + IVA

TARIFE FÜR DIE ANZEIGEN

(Beschluss des Regionalausschusses Nr. 1495 vom 15.10.2001)

Titel	Feste Gebühr für max. 3 Zeilen (nur die Hauptangaben des Atragstellers: Firmenname, Anschrift Gesellschaftskapital, Mehrwertsteuernummer, usw.).	Euro 27,80 + MwSt.
Text	Für jede ganze oder unvollständige Zeile	Euro 6,70 + MwSt.

CONDIZIONI DI ABBONAMENTO*(deliberazione della Giunta regionale n. 1495 del 15.10.2001)*

PARTI I e II:		
annuale	Euro	73,00
semestrale	Euro	45,00
PARTE III:		
annuale	Euro	45,00
semestrale	Euro	28,00
PARTE IV:		
annuale	Euro	52,00
semestrale	Euro	36,00
PARTE V:		
annuale	Euro	8,00
semestrale	Euro	6,00

L'attivazione cronologica dell'abbonamento decorrerà dalla data di inserimento del nominativo dell'utente nell'archivio dati. È quindi possibile sottoscrivere abbonamenti in qualsiasi periodo dell'anno.

BEZUGSPREISE FÜR ABONNEMENTS*(Beschluss des Regionalausschusses Nr. 1495 vom 15.10.2001)*

I. UND II. TEIL		
jährlich	Euro	73,00
halbjährlich	Euro	45,00
III. TEIL		
jährlich	Euro	45,00
halbjährlich	Euro	28,00
IV. TEIL		
jährlich	Euro	52,00
halbjährlich	Euro	36,00
V. TEIL		
jährlich	Euro	8,00
halbjährlich	Euro	6,00

Der Ablauf des Abonnements beginnt ab Einfügung des Namens des Beziehers im Datenarchiv. Folglich kann man sich jederzeit im Laufe des Jahres abonnieren.

PREZZI DI VENDITA FASCICOLI*(deliberazione della Giunta regionale n. 1495 del 15.10.2001)***Il prezzo del singolo fascicolo è il seguente:**

- Per le parti I-II, III e IV	Euro	1,00
- Per la parte V	Euro	0,50

Il prezzo dei fascicoli relativo a supplementi e numeri straordinari è il seguente:

- fino a 75 pagine:	Euro	1,50
- oltre 75 pagine:	Euro	1,50
+ Euro 1,00 ogni ulteriori 50 pagine o frazione di almeno 25 pagine		

- Il costo di **fascicoli arretrati** (fascicoli pubblicati da oltre un anno dalla data di richiesta) è il doppio del prezzo di copertina.

I fascicoli del Bollettino Ufficiale possono essere reperiti presso l'Amministrazione del Bollettino Ufficiale Trento, Via Gazzoletti 2, e presso la Libreria Disertori - Via Diaz 11 - Trento.

VERKAUFSPREISE*(Beschluss des Regionalausschusses Nr. 1495 vom 15.10.2001)***Der Preis eines Heftes beträgt:**

- für die Teile I-II, III. und IV.	Euro	1,00
- für den V. Teil	Euro	0,50

Der Preis der Hefte bezüglich Beiblätter und Sondernummern beträgt:

- bis zu 75 Seiten:	Euro	1,50
- über 75 Seiten:	Euro	1,50
+ Euro 1,00 für jede 50 Seiten mehr oder Bruchteile von wenigstens 25 Seiten		

- Der Preis **der älteren Hefte** (über einem Jahr veröffentlichte Ausgaben) wird verdoppelt.

Die Amtsblätter können bei der Verwaltung des Amtsblattes in Trient, Via Gazzoletti 2, und bei der Bücherei "Libreria Disertori", Via Diaz 11 in Trient, bezogen werden.

PAGAMENTI

Il pagamento degli abbonamenti e dei singoli fascicoli **dovrà essere effettuato esclusivamente mediante il conto corrente postale n. 235382** intestato a:

AMMINISTRAZIONE DEL BOLLETTINO UFFICIALE
Regione autonoma Trentino-Alto Adige
Via Gazzoletti 2 - 38100 Trento

ÜBERWEISUNGEN

Die Einzahlung der Abonnements und der einzelnen Ausgaben muss **ausschließlich auf das Postkontokorrent Nr. 235382** zu Gunsten der:

VERWALTUNG DES AMTSBLATTES
Autonome Region Trentino-Südtirol
Via Gazzoletti 2 - 38100 Trient

erfolgen.

Informazioni - Informationen

Fax: **0461 - 201389** - E-Mail Internet: **bollettino@regione.taa.it**

Ilse Facchini	Direttore Uff. Bollettino
Livia Rossi	Direktor Amt für das Amtsblatt.....
Egon Dipoli	Abbonamenti/Abonnements.....
Carla Bonvecchio	Redaz. Parte I-II/ Redaktion I-II. Teil.....
Carmela Di Blasi	Redaz. Parte II/ Redaktion II. Teil.....
Helmuth Schwarz	Redaz. Parte III/ Redaktion III. Teil.....
Antonietta Sicilia	Redaz. Parte IV/ Redaktion IV. Teil.....
Marco Lazzeri	Redaz. Parte V/ Redaktion V. Teil.....
	Invio copie arretr./Versand älterer Hefte

Tel. 0461 - 201405	E_mail: bollettino@regione.taa.it
Tel. 0461 - 201489	E_mail: abbonamenti@regione.taa.it
Tel. 0461 - 201403	E_mail: bollettino@regione.taa.it
Tel. 0461 - 201404	E_mail: parteprima@regione.taa.it
Tel. 0461 - 201402	E_mail: parteIII@regione.taa.it
Tel. 0461 - 201400	E_mail: parteIV@regione.taa.it
Tel. 0461 - 201060	
Tel. 0461 - 201401	

Referenti per Internet

Hedwig Kapeller	Tel. 0461 - 201257	
Giorgio Moser	Tel. 0461 - 201257	E_mail: gmoser@regione.taa.it